

目次

第1章	折れ線グラフ	
	1 折れ線グラフ	2
第2章	角の大きさ	
	1 角度	5
第3章	1けたの数でわるわり算	
	1 1けたの数でわるわり算	13
第4章	大きな数	
	1 大きな数	35
第5章	垂直と平行・四角形	
	1 垂直と平行	44
	2 四角形	49
第6章	2けたの数でわるわり算	
	1 2けたの数でわるわり算	54
第7章	およその数	
	1 およその数	83
第8章	四則計算の性質	
	1 整数の四則混合計算	89
第9章	面積	
	1 面積	98
第10章	小数	
	1 小数	108
	2 小数のたし算・ひき算	118
第11章	小数のかけ算・わり算	
	1 小数のかけ算	126
	2 小数のわり算	137
第12章	ともなって変わる量	
	1 ともなって変わる量	144
第13章	分数	
	1 分数	146
	2 分数のたし算・ひき算	161
第14章	立方体と直方体	
	1 立方体と直方体	166

折れ線グラフ

例1 折れ線グラフのよみ方

ある町の1年間の気温のグラフです。次の問いに答えなさい。

① たてじくの1めもりは何度ですか。

答 _____

② 気温がいちばん高いのは何月ですか。

答 _____

③ 気温がいちばん低いのは何月ですか。

答 _____

④ 気温がいちばん急に上がったのは何月から何月にかけてですか。

答 _____

⑤ 気温がいちばん急に下がったのは何月から何月にかけてですか。

答 _____

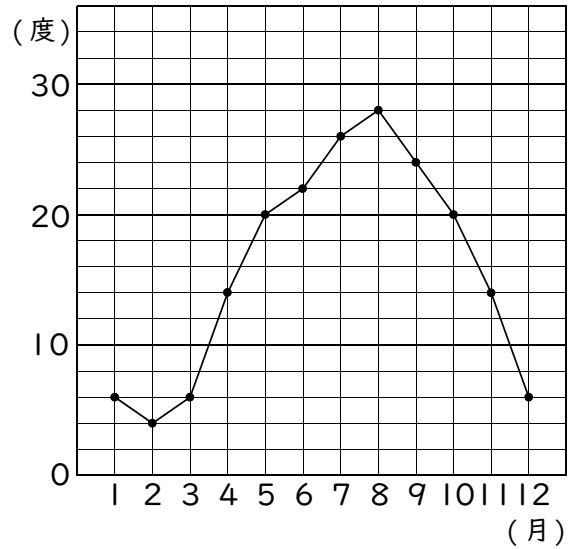

練習1 ある町の1年間の気温のグラフです。次の問いに答えなさい。

① たてじくの1めもりは何度ですか。

答 _____

② 気温がいちばん高いのは何月ですか。

答 _____

③ 気温がいちばん低いのは何月ですか。

答 _____

④ 気温がいちばん急に上がったのは何月から何月にかけてですか。

答 _____

⑤ 気温がいちばん急に下がったのは何月から何月にかけてですか。

答 _____

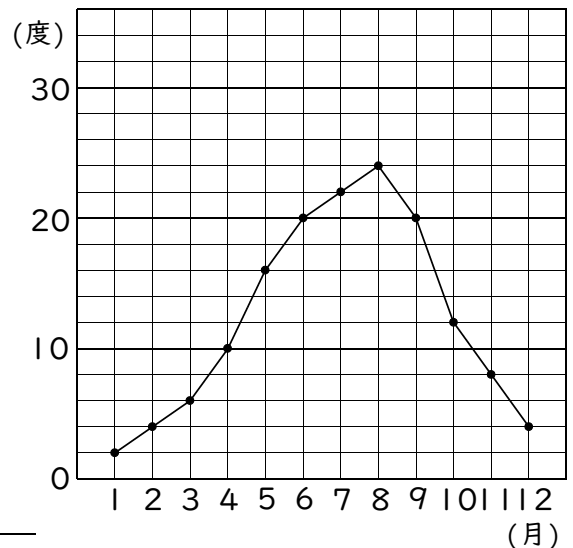

例2 折れ線グラフのかき方

下の表は1日の気温です。折れ線グラフにきなさい。

午前	気温	午後	気温
2時	14度	2時	20度
4時	13度	4時	20度
6時	14度	6時	19度
8時	15度	8時	18度
10時	17度	10時	17度
12時	19度	12時	16度

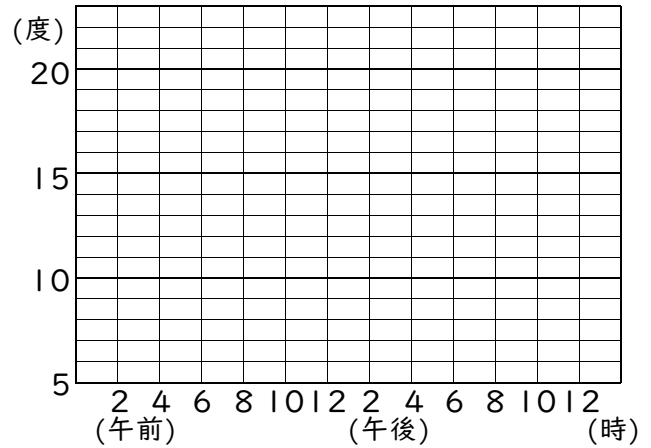

練習2 下の表は1日の気温です。折れ線グラフにきなさい。

午前	気温	午後	気温
2時	10度	2時	17度
4時	8度	4時	16度
6時	6度	6時	14度
8時	9度	8時	12度
10時	12度	10時	11度
12時	15度	12時	11度

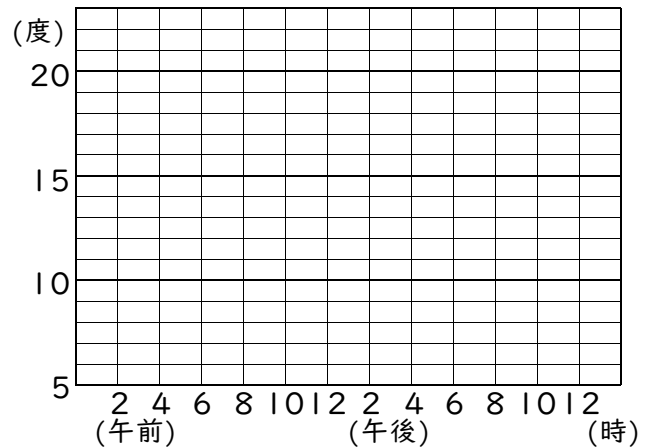

例3 2種類のグラフ

ある日の気温と90cmのぼうのかげの長さのグラフです。次の問いに答えなさい。

① 10時の気温は何度ですか。

答 _____

② 2時のかげの長さは何cmですか。

答 _____

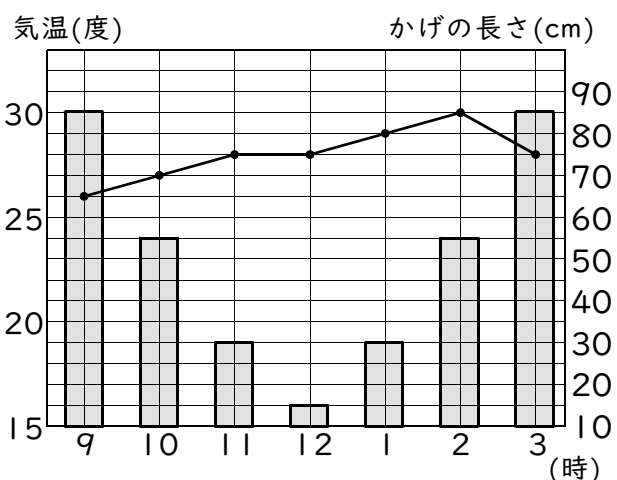

練習3 例3のグラフを見て、次の問いに答えなさい。

① 9時の気温は何度ですか。

答 _____

② 12時のかげの長さは何cmですか。

答 _____

練習問題

① ある町の1年間の気温のグラフです。次の問いに答えなさい。

① たてじくの1めもりは何度ですか。

答 _____

② 気温がいちばん高いのは何月ですか。

答 _____

③ 気温がいちばん低いのは何月ですか。

答 _____

④ 気温がいちばん急に上がったのは何月から何月にかけてですか。

答 _____

⑤ 気温がいちばん急に下がったのは何月から何月にかけてですか。

答 _____

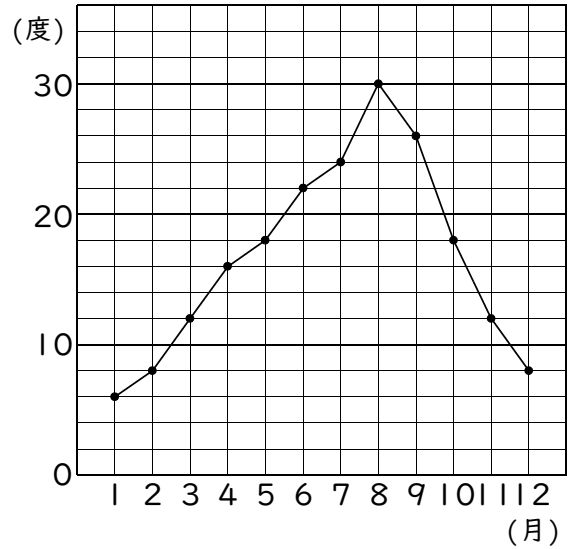

② 右の表は1日の気温です。折れ線グラフにしなさい。

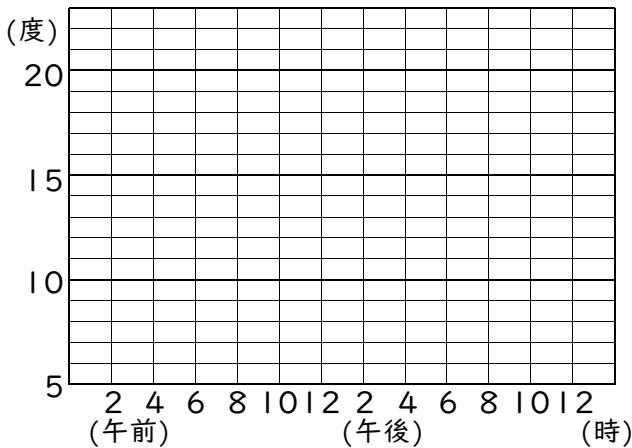

午前	気温	午後	気温
2時	14度	2時	19度
4時	12度	4時	17度
6時	8度	6時	14度
8時	10度	8時	12度
10時	14度	10時	11度
12時	16度	12時	10度

③ ある日の気温と90cmのぼうのかげの長さのグラフです。次の問いに答えなさい。

① 3時の気温は何度ですか。

答 _____

② 11時のかげの長さは何cmですか。

答 _____

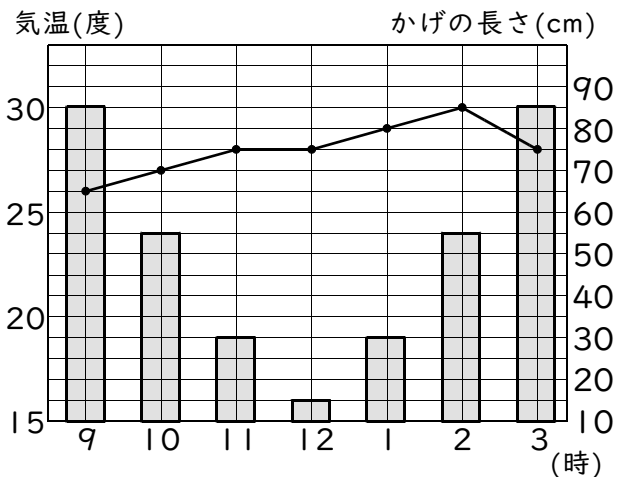

角 度

例1 分度器で角度をはかる

分度器で次の角の大きさをはかりなさい。

①

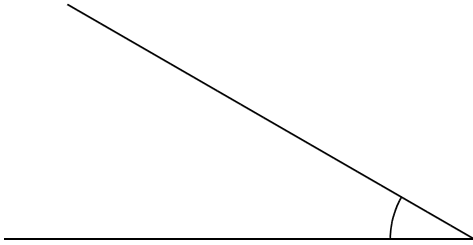

答 _____

②

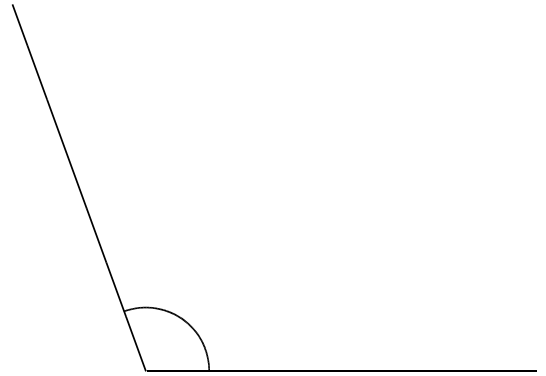

答 _____

練習1 分度器で次の角の大きさをはかりなさい。

①

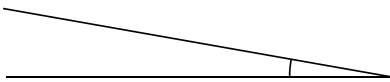

答 _____

②

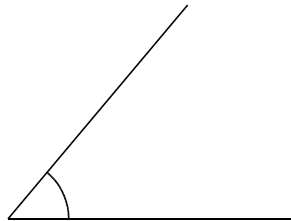

答 _____

③

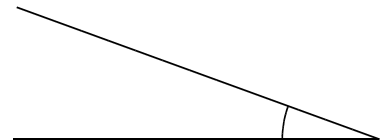

答 _____

④

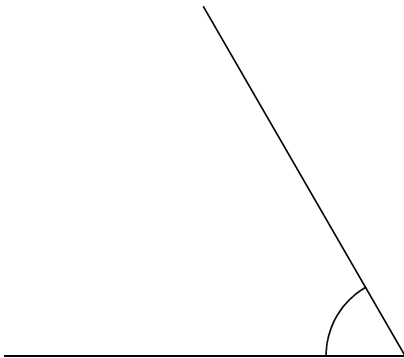

答 _____

⑤

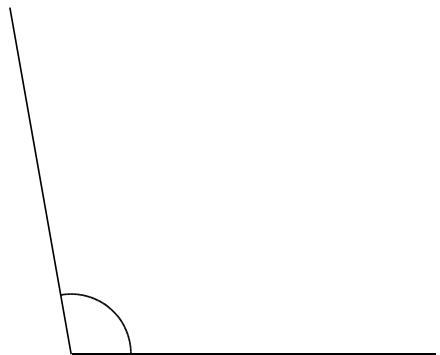

答 _____

⑥

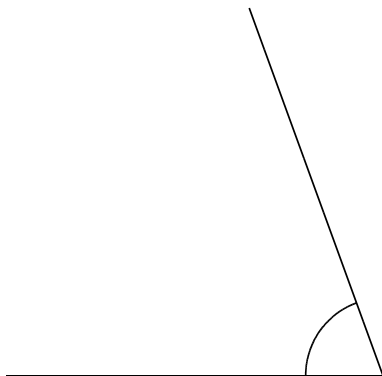

答 _____

⑦

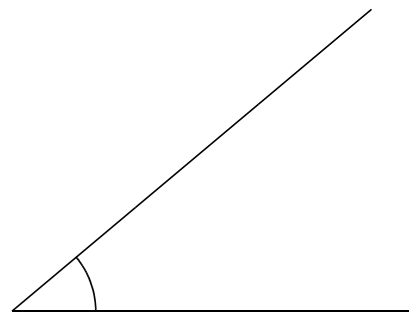

答 _____

第2章 角の大きさ

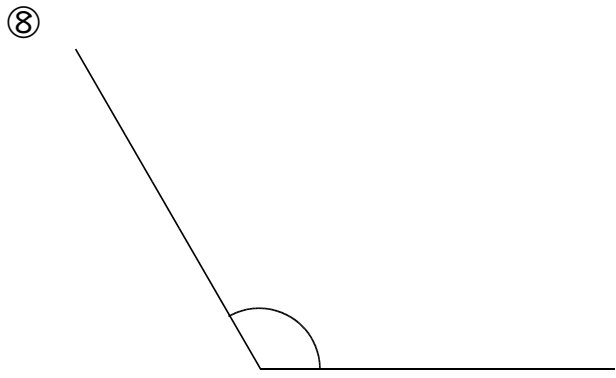

答 _____

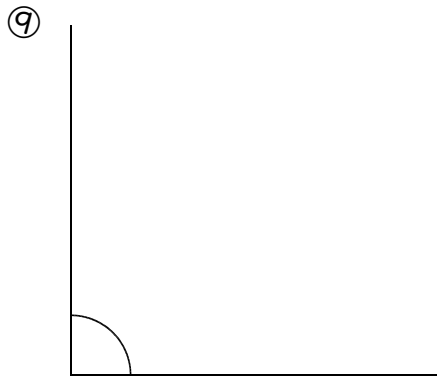

答 _____

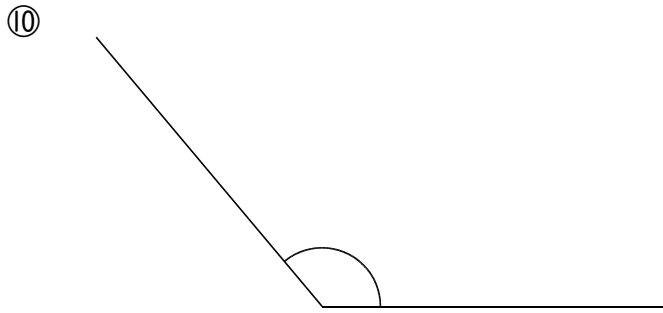

答 _____

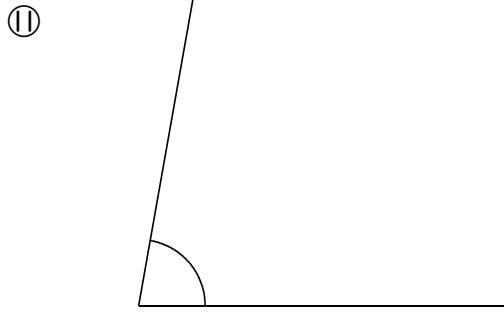

答 _____

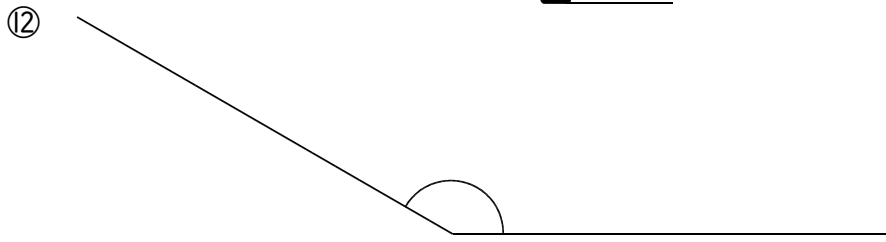

答 _____

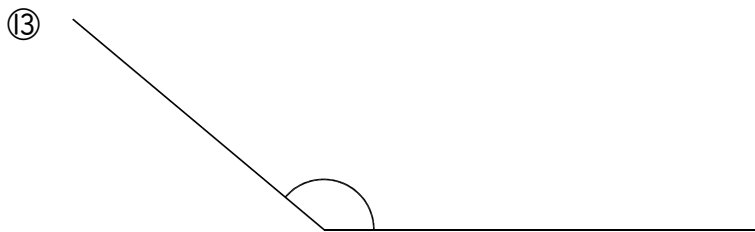

答 _____



答 _____

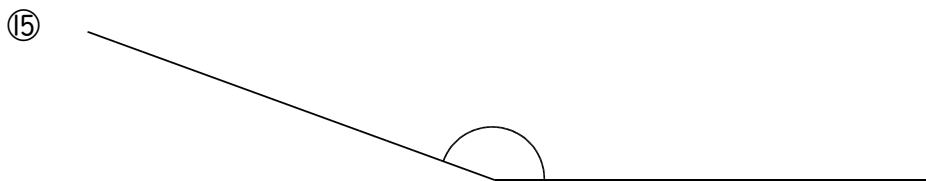

答 _____

例2

分度器を使って角をつくる

分度器と定規(じょうぎ)を使って次の大きさの角を書きなさい。

① 30° ② 120°

練習2-1 分度器と定規(じょうぎ)を使って次の大きさの角を書きなさい。① 80° ② 140°

③ 50° ④ 20°

⑤ 10° ⑥ 110°

練習2-2 分度器と定規(じょうぎ)を使って次の大きさの角を書きなさい。

① 70°

② 90°

③ 100°

④ 130°

⑤ 40°

⑥ 150°

⑦ 60°

⑧ 160°

例3 かんたんな角度の計算

図のア・イの角の大きさを計算で求めなさい。

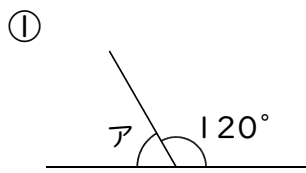

答 _____

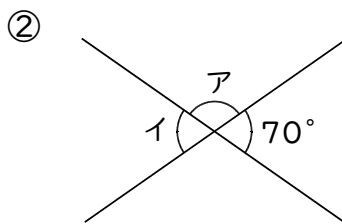

答 ア... イ...

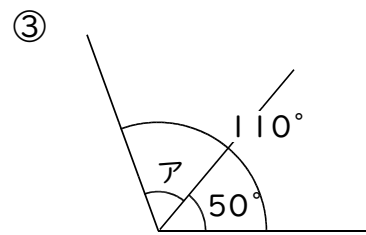

答 _____

練習3 図のア・イの角の大きさを計算で求めなさい。

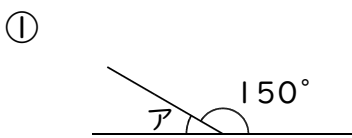

答 _____

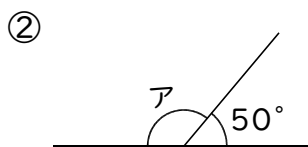

答 _____

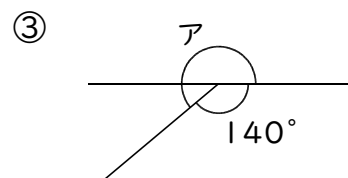

答 _____

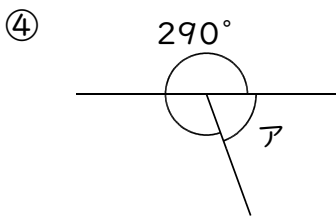

答 _____

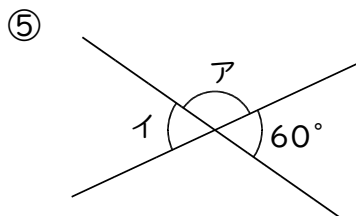

答 ア... イ...

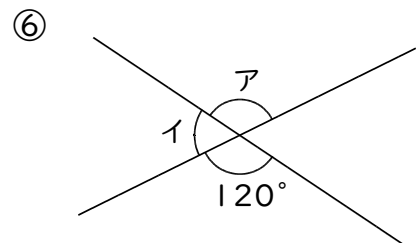

答 ア... イ...

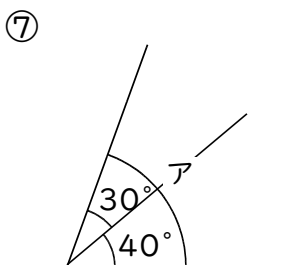

答 _____

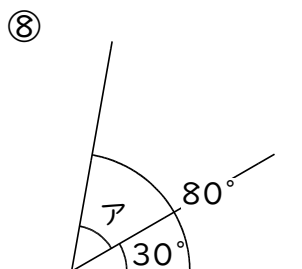

答 _____

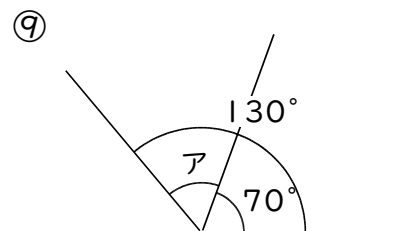

答 _____

例4 時計の針の角度

図の時計の短針と長針の間の角度を求めなさい。

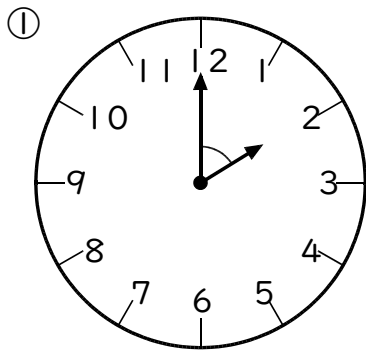

答

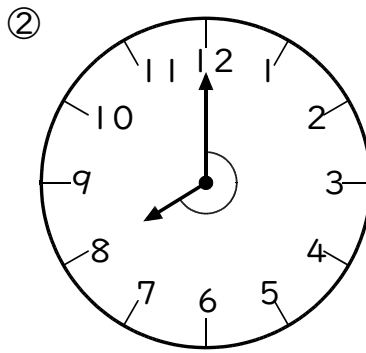

答

練習4 図の時計の短針と長針の間の角度を求めなさい。

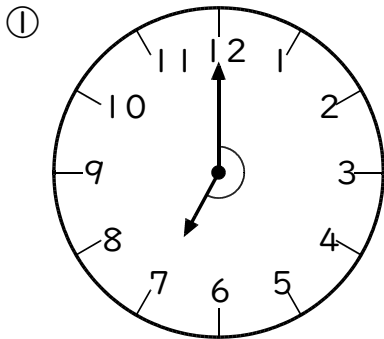

答

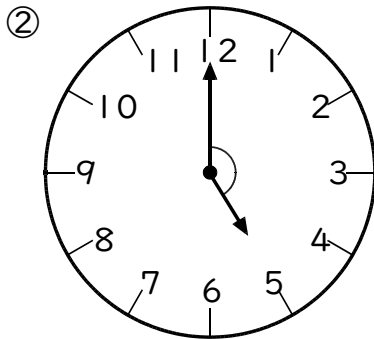

答

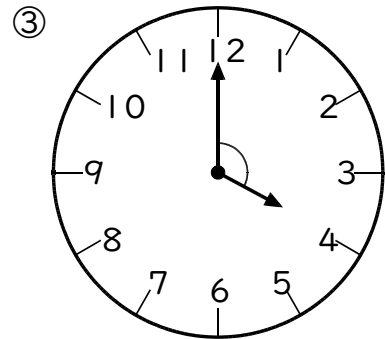

答

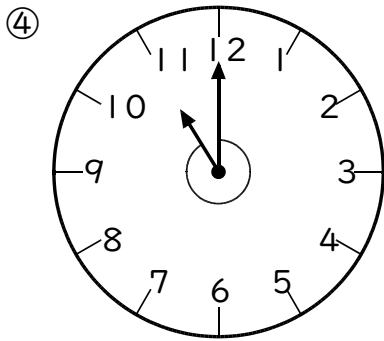

答

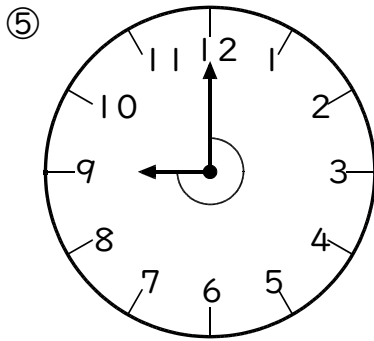

答

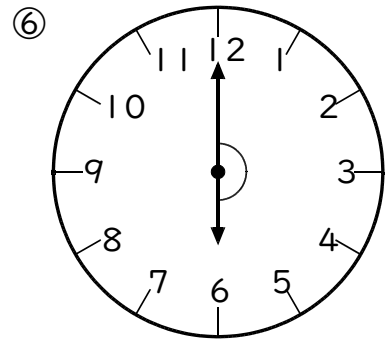

答

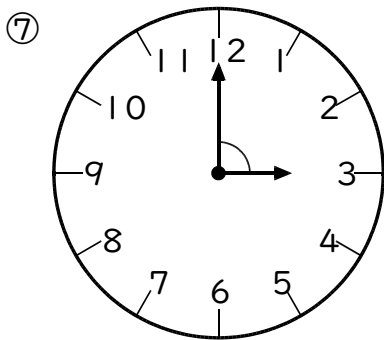

答

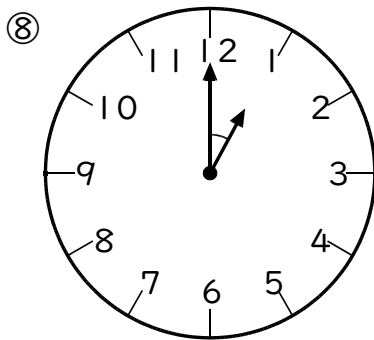

答

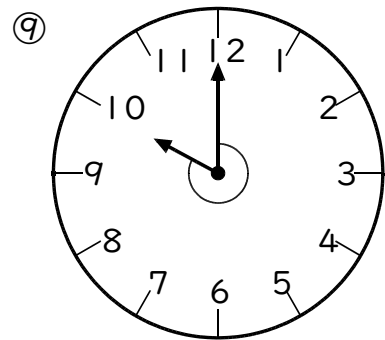

答

例5 三角定規(じょうぎ)の角度

次の図は2枚の三角定規です。ア・イ・ウの角度を求めなさい。

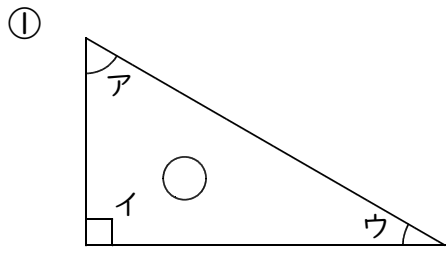

答 ア... イ... ウ...

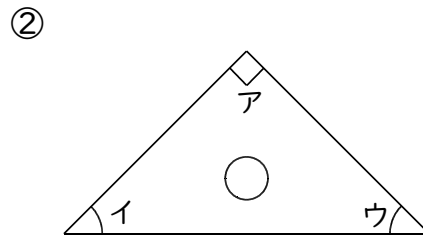

答 ア... イ... ウ...

練習5 次の図は2枚の三角定規です。ア・イの角度を求めなさい。

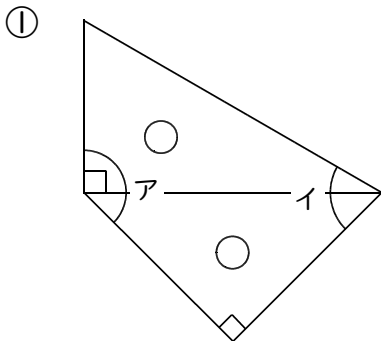

答 ア... イ...

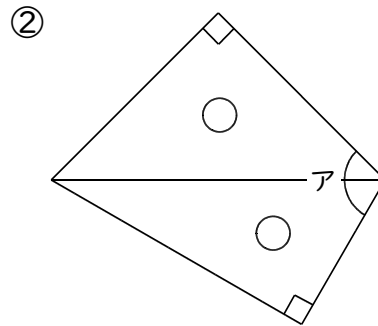

答 ア...

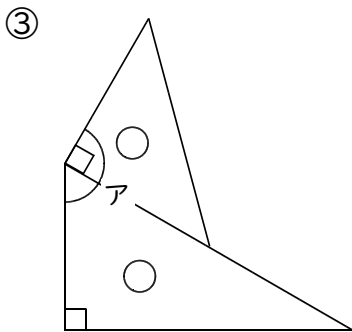

答 ア...

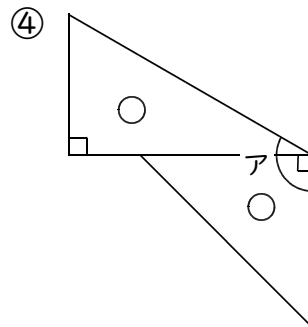

答 ア...

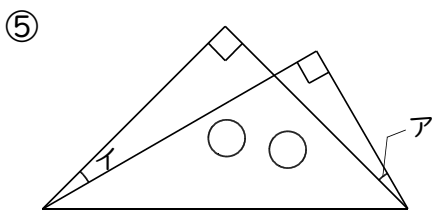

答 ア... イ...

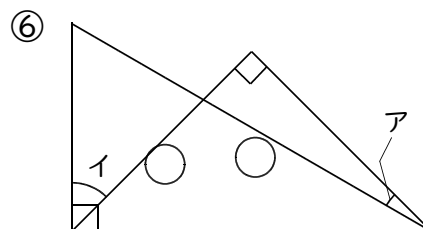

答 ア... イ...

練習問題

① 分度器で次の角の大きさをはかりなさい。

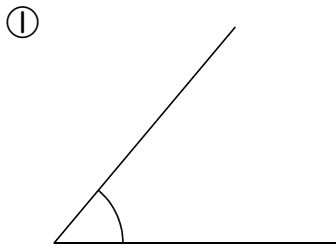

答 _____

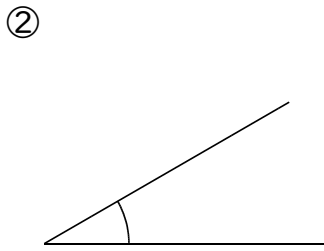

答 _____

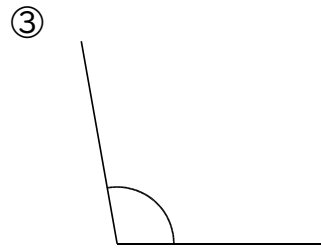

答 _____

② 分度器と定規(じょうぎ)を使って次の大きさの角を書きなさい。

① 45°

② 60°

③ 110°

③ 図のアの角の大きさを計算で求めなさい。

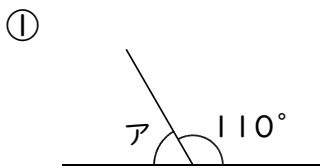

答 _____

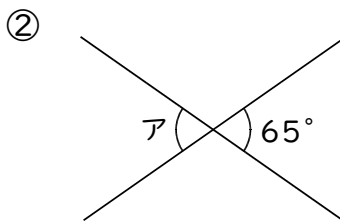

答 _____

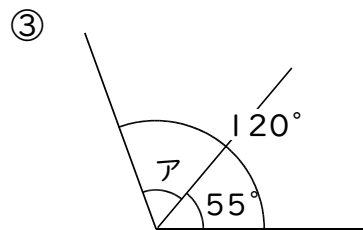

答 _____

④ 図の時計の短針と長針の間の角度を求めなさい。

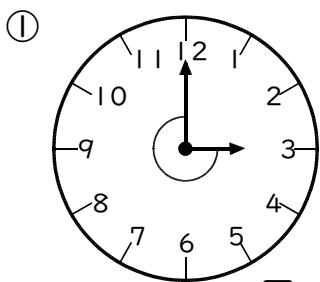

答 _____

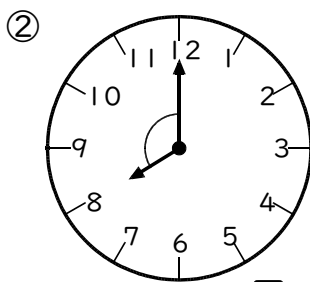

答 _____

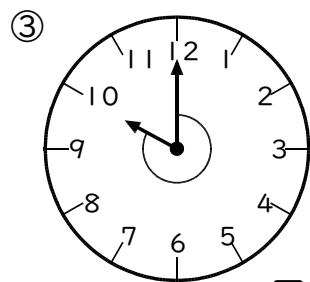

答 _____

⑤ 次の図は2枚の三角定規です。ア・イの角度を求めなさい。

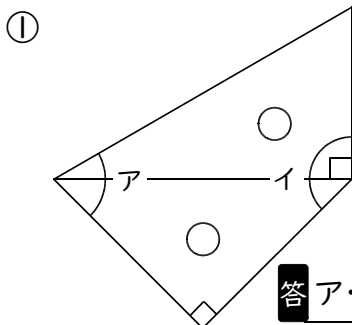

答

ア...

イ...

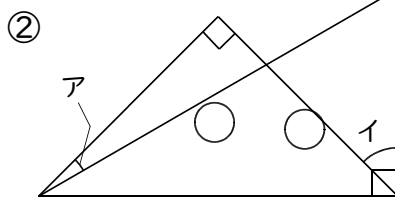

答

ア...

イ...

1けたの数でわるわり算

例1

2けた÷1けた

次のわり算をなさい。

① $3 \overline{)66}$

② $5 \overline{)75}$

③ $6 \overline{)90}$

練習1-1 次のわり算をなさい。

① $5 \overline{)65}$

② $3 \overline{)33}$

③ $3 \overline{)99}$

④ $4 \overline{)56}$

⑤ $3 \overline{)57}$

⑥ $7 \overline{)91}$

⑦ $2 \overline{)30}$

⑧ $3 \overline{)48}$

⑨ $4 \overline{)76}$

⑩ $5 \overline{)90}$

⑪ $2 \overline{)42}$

⑫ $2 \overline{)52}$

⑬ $6 \overline{)84}$

⑭ $3 \overline{)81}$

⑮ $9 \overline{)99}$

⑯ $2 \overline{)96}$

練習1-2 次のわり算をなさい。

① $4 \overline{)84}$

② $3 \overline{)51}$

③ $6 \overline{)90}$

④ $5 \overline{)95}$

⑤ $2 \overline{)22}$

⑥ $3 \overline{)36}$

⑦ $2 \overline{)44}$

⑧ $3 \overline{)69}$

⑨ $2 \overline{)54}$

⑩ $8 \overline{)88}$

⑪ $2 \overline{)88}$

⑫ $2 \overline{)76}$

⑬ $4 \overline{)60}$

⑭ $2 \overline{)32}$

⑮ $7 \overline{)98}$

⑯ $3 \overline{)84}$

⑰ $2 \overline{)98}$

⑱ $5 \overline{)70}$

⑲ $6 \overline{)72}$

⑳ $2 \overline{)66}$

練習1-3 次のわり算をしなさい。

① $2 \overline{) 24}$

② $4 \overline{) 44}$

③ $2 \overline{) 46}$

④ $3 \overline{) 39}$

⑤ $6 \overline{) 66}$

⑥ $3 \overline{) 54}$

⑦ $2 \overline{) 78}$

⑧ $2 \overline{) 56}$

⑨ $4 \overline{) 88}$

⑩ $2 \overline{) 34}$

⑪ $8 \overline{) 96}$

⑫ $3 \overline{) 72}$

⑬ $3 \overline{) 87}$

⑭ $6 \overline{) 96}$

⑮ $7 \overline{) 84}$

⑯ $6 \overline{) 78}$

⑰ $5 \overline{) 75}$

⑱ $2 \overline{) 90}$

⑲ $4 \overline{) 64}$

⑳ $2 \overline{) 68}$

例2

3けた÷1けた (答えが2けた)

次のわり算をなさい。

① $4 \overline{) 292}$

② $5 \overline{) 230}$

③ $3 \overline{) 276}$

練習2-1 次のわり算をなさい。

① $6 \overline{) 108}$

② $7 \overline{) 406}$

③ $4 \overline{) 244}$

④ $9 \overline{) 657}$

⑤ $5 \overline{) 235}$

⑥ $6 \overline{) 456}$

⑦ $2 \overline{) 172}$

⑧ $9 \overline{) 126}$

⑨ $3 \overline{) 111}$

⑩ $8 \overline{) 280}$

⑪ $2 \overline{) 178}$

⑫ $8 \overline{) 768}$

練習2-2 次のわり算をしなさい。

① $6 \overline{)486}$

② $8 \overline{)328}$

③ $7 \overline{)427}$

④ $9 \overline{)243}$

⑤ $4 \overline{)296}$

⑥ $5 \overline{)280}$

⑦ $8 \overline{)256}$

⑧ $6 \overline{)174}$

⑨ $3 \overline{)123}$

⑩ $5 \overline{)395}$

⑪ $9 \overline{)765}$

⑫ $2 \overline{)182}$

⑬ $2 \overline{)188}$

⑭ $3 \overline{)138}$

⑮ $5 \overline{)295}$

練習2-3 次のわり算をしなさい。

① $4 \overline{) 104}$

② $2 \overline{) 106}$

③ $3 \overline{) 159}$

④ $5 \overline{) 310}$

⑤ $7 \overline{) 133}$

⑥ $9 \overline{) 288}$

⑦ $3 \overline{) 225}$

⑧ $6 \overline{) 210}$

⑨ $4 \overline{) 332}$

⑩ $8 \overline{) 464}$

⑪ $9 \overline{) 342}$

⑫ $9 \overline{) 882}$

⑬ $3 \overline{) 231}$

⑭ $7 \overline{) 518}$

⑮ $6 \overline{) 564}$

例3 3けた÷1けた (答えが3けた)

次のわり算をなさい。

① $4 \overline{) 660}$

② $7 \overline{) 868}$

③ $4 \overline{) 936}$

練習3-1 次のわり算をなさい。

① $6 \overline{) 624}$

② $5 \overline{) 925}$

③ $6 \overline{) 894}$

④ $8 \overline{) 984}$

⑤ $9 \overline{) 909}$

⑥ $5 \overline{) 915}$

⑦ $3 \overline{) 348}$

⑧ $2 \overline{) 432}$

⑨ $8 \overline{) 808}$

⑩ $9 \overline{) 963}$

⑪ $3 \overline{) 837}$

⑫ $5 \overline{) 625}$

練習3-2 次のわり算をなさい。

① $5 \overline{) 685}$

② $2 \overline{) 496}$

③ $4 \overline{) 728}$

④ $9 \overline{) 972}$

⑤ $6 \overline{) 678}$

⑥ $9 \overline{) 918}$

⑦ $6 \overline{) 948}$

⑧ $8 \overline{) 864}$

⑨ $2 \overline{) 914}$

⑩ $3 \overline{) 873}$

⑪ $3 \overline{) 474}$

⑫ $6 \overline{) 882}$

⑬ $7 \overline{) 903}$

⑭ $8 \overline{) 968}$

⑮ $5 \overline{) 980}$

練習3-3 次のわり算をなさい。

① $4 \overline{)424}$

② $7 \overline{)721}$

③ $9 \overline{)981}$

④ $2 \overline{)588}$

⑤ $3 \overline{)975}$

⑥ $2 \overline{)962}$

⑦ $9 \overline{)927}$

⑧ $5 \overline{)715}$

⑨ $8 \overline{)920}$

⑩ $6 \overline{)768}$

⑪ $4 \overline{)788}$

⑫ $7 \overline{)917}$

⑬ $3 \overline{)519}$

⑭ $6 \overline{)912}$

⑮ $7 \overline{)889}$

例4

あまりのあるわり算（わる数が1けた）

次のわり算をして、あまりも出しなさい。

① $6 \overline{)87}$

② $3 \overline{)82}$

③ $5 \overline{)817}$

練習4-1 次のわり算をして、あまりも出しなさい。

① $5 \overline{)69}$

② $3 \overline{)35}$

③ $3 \overline{)97}$

④ $4 \overline{)59}$

⑤ $3 \overline{)67}$

⑥ $7 \overline{)97}$

⑦ $2 \overline{)31}$

⑧ $3 \overline{)50}$

⑨ $4 \overline{)79}$

⑩ $5 \overline{)92}$

⑪ $2 \overline{)43}$

⑫ $2 \overline{)53}$

練習4-2 次のわり算をして、あまりも出さない。

① $6 \overline{) 489}$

② $8 \overline{) 321}$

③ $7 \overline{) 423}$

④ $9 \overline{) 248}$

⑤ $4 \overline{) 297}$

⑥ $5 \overline{) 284}$

⑦ $8 \overline{) 250}$

⑧ $6 \overline{) 178}$

⑨ $3 \overline{) 124}$

⑩ $5 \overline{) 397}$

⑪ $9 \overline{) 760}$

⑫ $2 \overline{) 183}$

⑬ $2 \overline{) 187}$

⑭ $3 \overline{) 136}$

⑮ $5 \overline{) 299}$

練習4-3 次の問いに答えなさい。

① 72gのねん土を4人で等しく分けると1人あたり何gになりますか。

答 _____

③ 60本のえんぴつを同じ数ずつ3人で分けると、1人分は何本になりますか。

答 _____

⑤ 105cmのテープを7人で等しく分けると1人あたり何cmになりますか。

答 _____

⑦ 正方形の周の長さが68cmのとき、この正方形の1辺の長さを求めなさい。

答 _____

② 父のおはじき78個は、花子さんのおはじき6個の何倍ですか。

答 _____

④ 正方形の周の長さが24cmのとき、この正方形の1辺の長さを求めなさい。

答 _____

⑥ 弟の体重は8kgで、兄の体重は32kgです。兄の体重は弟の何倍ですか。

答 _____

⑧ 36本のえんぴつを同じ数ずつ6人で分けると、1人分は何本になりますか。

答 _____

⑨ 56人を4つのグループに等しく分けると何人ずつになりますか。

答 _____

⑪ 96本のえんぴつを同じ数ずつ4人で分けると、1人分は何本になりますか。

答 _____

⑬ 120ページの本を毎日8ページずつ読むと何日で読めますか。

答 _____

⑮ 正方形の周の長さが96cmのとき、この正方形の1辺の長さを求めなさい。

答 _____

⑩ 父のどんぐり84個は、太郎くんのどんぐり7個の何倍ですか。

答 _____

⑫ 正方形の周の長さが52cmのとき、この正方形の1辺の長さを求めなさい。

答 _____

⑭ 松の木の高さは3mで、杉の木は12mです。杉の木の高さは松の木の何倍ですか。

答 _____

⑯ 48本のえんぴつを同じ数ずつ8人で分けると、1人分は何本になりますか。

答 _____

練習4-4 次の問いに答えなさい。

① 85gのねん土を4人で分けると1人分は何gになり、何gあまりますか。

答

② 84本のえんぴつを5人で分けると1人分は何本になり、何本あまりますか。

答

③ 131cmのテープを7人で分けると1人分は何cmになり、何cmあまりますか。

答

④ 159個のみかんを8個ずつはこにつめると、はこが何箱できて、みかんは何個あまりますか。

答

練習問題

① 次のわり算をなさい。

① $4 \overline{)48}$

② $3 \overline{)57}$

③ $5 \overline{)55}$

④ $3 \overline{)93}$

⑤ $2 \overline{)26}$

⑥ $6 \overline{)72}$

⑦ $2 \overline{)82}$

⑧ $5 \overline{)80}$

⑨ $7 \overline{)77}$

⑩ $2 \overline{)36}$

⑪ $3 \overline{)42}$

⑫ $2 \overline{)48}$

⑬ $3 \overline{)75}$

⑭ $4 \overline{)68}$

⑮ $6 \overline{)84}$

⑯ $4 \overline{)92}$

⑰ $2 \overline{)58}$

⑱ $2 \overline{)70}$

⑲ $8 \overline{)96}$

⑳ $2 \overline{)92}$

2 次のわり算をしなさい。

① $3 \overline{)63}$

② $4 \overline{)72}$

③ $6 \overline{)78}$

④ $3 \overline{)96}$

⑤ $2 \overline{)28}$

⑥ $5 \overline{)60}$

⑦ $3 \overline{)45}$

⑧ $2 \overline{)72}$

⑨ $4 \overline{)52}$

⑩ $3 \overline{)78}$

⑪ $2 \overline{)62}$

⑫ $2 \overline{)84}$

⑬ $2 \overline{)38}$

⑭ $2 \overline{)50}$

⑮ $5 \overline{)85}$

⑯ $7 \overline{)84}$

⑰ $6 \overline{)90}$

⑱ $4 \overline{)96}$

⑲ $7 \overline{)91}$

⑳ $2 \overline{)94}$

③ 次のわり算をしなさい。

① $3 \overline{) 279}$

② $6 \overline{) 258}$

③ $5 \overline{) 375}$

④ $9 \overline{) 495}$

⑤ $4 \overline{) 156}$

⑥ $7 \overline{) 189}$

⑦ $4 \overline{) 376}$

⑧ $8 \overline{) 496}$

⑨ $2 \overline{) 110}$

⑩ $2 \overline{) 134}$

⑪ $3 \overline{) 207}$

⑫ $7 \overline{) 602}$

⑬ $9 \overline{) 414}$

⑭ $8 \overline{) 528}$

⑮ $6 \overline{) 162}$

4 次のわり算をなさい。

① $5 \overline{) 120}$

② $4 \overline{) 168}$

③ $9 \overline{) 459}$

④ $8 \overline{) 136}$

⑤ $5 \overline{) 415}$

⑥ $6 \overline{) 342}$

⑦ $3 \overline{) 216}$

⑧ $2 \overline{) 124}$

⑨ $7 \overline{) 343}$

⑩ $4 \overline{) 340}$

⑪ $7 \overline{) 224}$

⑫ $6 \overline{) 516}$

⑬ $8 \overline{) 632}$

⑭ $9 \overline{) 603}$

⑮ $7 \overline{) 651}$

⑤ 次のわり算をしなさい。

① $8 \overline{) 928}$

② $9 \overline{) 936}$

③ $6 \overline{) 750}$

④ $7 \overline{) 959}$

⑤ $3 \overline{) 492}$

⑥ $8 \overline{) 896}$

⑦ $9 \overline{) 999}$

⑧ $4 \overline{) 516}$

⑨ $5 \overline{) 755}$

⑩ $4 \overline{) 872}$

⑪ $7 \overline{) 756}$

⑫ $3 \overline{) 996}$

⑬ $3 \overline{) 585}$

⑭ $2 \overline{) 650}$

⑮ $6 \overline{) 978}$

6 次のわり算をなさい。

① $8 \overline{) 992}$

② $2 \overline{) 272}$

③ $7 \overline{) 784}$

④ $4 \overline{) 536}$

⑤ $8 \overline{) 832}$

⑥ $2 \overline{) 726}$

⑦ $5 \overline{) 530}$

⑧ $6 \overline{) 786}$

⑨ $2 \overline{) 774}$

⑩ $9 \overline{) 945}$

⑪ $2 \overline{) 552}$

⑫ $7 \overline{) 945}$

⑬ $5 \overline{) 845}$

⑭ $3 \overline{) 681}$

⑮ $4 \overline{) 892}$

7 次のわり算をして、あまりも出しなさい。

① $3 \overline{)43}$

② $4 \overline{)93}$

③ $6 \overline{)74}$

④ $7 \overline{)99}$

⑤ $3 \overline{)49}$

⑥ $6 \overline{)89}$

⑦ $3 \overline{)74}$

⑧ $5 \overline{)93}$

⑨ $2 \overline{)61}$

⑩ $4 \overline{)99}$

⑪ $2 \overline{)83}$

⑫ $3 \overline{)71}$

⑬ $4 \overline{)94}$

⑭ $2 \overline{)75}$

⑮ $3 \overline{)83}$

8 次のわり算をして、あまりも出しなさい。

① $7 \overline{)821}$

② $3 \overline{)749}$

③ $6 \overline{)758}$

④ $7 \overline{)956}$

⑤ $3 \overline{)497}$

⑥ $5 \overline{)896}$

⑦ $9 \overline{)991}$

⑧ $4 \overline{)519}$

⑨ $5 \overline{)751}$

⑩ $3 \overline{)872}$

⑪ $4 \overline{)958}$

⑫ $3 \overline{)986}$

⑬ $2 \overline{)355}$

⑭ $5 \overline{)753}$

⑮ $6 \overline{)979}$

大 き な 数

例1 漢字で表す

次の数を漢字で書きなさい。

3 2 4 5 | 6 8 1 2 | 9 7 3 4 | 5 0 6 2
ちょう おく まん
 兆 億 万

答

練習1-1 次の数を漢字で書きなさい。

- ① 1 ② 2 ③ 3 ④ 4 ⑤ 5

答 _____ 答 _____ 答 _____ 答 _____ 答 _____

- ⑥ 6 ⑦ 7 ⑧ 8 ⑨ 9 ⑩ 10

答 _____ 答 _____ 答 _____ 答 _____ 答 _____

- ⑪ ひゃく ⑫ せん ⑬ まん ⑭ おく ⑮ ちょう

答 _____ 答 _____ 答 _____ 答 _____ 答 _____

練習1-2 次の数を漢字で書きなさい。

- ① 451206793

答 _____

- ② 230154860

答 _____

- ③ 7906034852

答 _____

- ④ 345796060258

答 _____

- ⑤ 3016792478165

答 _____

- ⑥ 498605234010628

答 _____

例2 数字で表す

次の漢字を数字で書きなさい。

① 六億 四千二百九十五万 三千五十七

答

② 一兆 六百七十九億 二千五百八十四万 六千二百八十四

答

③ 三千六百五十九兆 七千四百十二億 六千二十六万 四百八十九

答

練習2 次の漢字を数字で書きなさい。

① 六億 千五百七十八万 四千二百九

答

② 四億 九千三百七十万 六千五百二十四

答

③ 二十三億 五百四十九万 八千百七十

答

④ 六百三十五億 九百七十一万 千七百九十

答

⑤ 七千五百四十九億 三百二十万 七千四百九十五

答

⑥ 五兆 七千六百八十億 九千二百十万 六千百五十四

答

⑦ 四十八兆 六千百二十三億 七百八十九万 千三十九

答

⑧ 八百五十二兆 九千六百三十億 七千四百十九万 六千二百十五

答

⑨ 九千五百十四兆 八千二十六億 三千四十八万 七千四百十六

答

例3

大きな数のたし算・ひき算

次の計算をなさい。

① $42\text{万} + 16\text{万}$

② $630\text{万} - 150\text{万}$

③ $152\text{億} + 78\text{億}$

④ $64\text{億} - 8\text{億}$

⑤ $28\text{兆} + 124\text{兆}$

⑥ $941\text{兆} - 87\text{兆}$

練習3-1 次の計算をなさい。

① $31\text{億} + 47\text{億}$

② $78\text{万} + 14\text{万}$

③ $28\text{万} + 49\text{万}$

④ $54\text{兆} + 27\text{兆}$

⑤ $57\text{億} + 69\text{億}$

⑥ $71\text{億} + 98\text{億}$

⑦ $38\text{兆} + 58\text{兆}$

⑧ $33\text{万} + 54\text{万}$

⑨ $61\text{万} + 28\text{万}$

⑩ $49\text{億} + 75\text{億}$

⑪ $41\text{兆} + 94\text{兆}$

⑫ $69\text{万} + 76\text{万}$

⑬ $53\text{兆} + 61\text{兆}$

⑭ $75\text{億} + 34\text{億}$

⑮ $95\text{万} + 74\text{万}$

⑯ $94\text{兆} + 71\text{兆}$

⑰ $848\text{億} + 815\text{億}$

⑱ $206\text{兆} + 446\text{兆}$

練習3-2 次の計算をなさい。

① $85万 - 63万$

② $68億 - 52億$

③ $97億 - 36億$

④ $82万 - 67万$

⑤ $65兆 - 48兆$

⑥ $43兆 - 29兆$

⑦ $86万 - 43万$

⑧ $54億 - 39億$

⑨ $68億 - 27億$

⑩ $46兆 - 38兆$

⑪ $31兆 - 19兆$

⑫ $67万 - 47万$

⑬ $64万 - 35万$

⑭ $82億 - 64億$

⑮ $53兆 - 36兆$

⑯ $84万 - 78万$

⑰ $356億 - 178億$

⑱ $582兆 - 295兆$

練習3-3 次の計算をなさい。

① $486万 + 679万$

② $961兆 - 785兆$

③ $238億 + 867億$

④ $613万 - 476万$

⑤ $374兆 + 826兆$

⑥ $648万 - 429万$

⑦ $578兆 + 634兆$

⑧ $792億 - 468億$

例4

大きな数のかけ算

次の計算をしなさい。

① $1万 \times 10$

② $1万 \times 100$

③ $1万 \times 1000$

④ $3兆 \times 10$

⑤ $3兆 \times 100$

⑥ $3兆 \times 1000$

⑦ $26万 \times 10$

⑧ $26万 \times 100$

⑨ $26万 \times 1000$

⑩ $350億 \times 10$

⑪ $350億 \times 100$

⑫ $350億 \times 1000$

練習4-1 次の計算をしなさい。

① $5万 \times 10$

② $5万 \times 100$

③ $5万 \times 1000$

④ $7兆 \times 10$

⑤ $7兆 \times 100$

⑥ $7兆 \times 1000$

⑦ $84万 \times 10$

⑧ $84万 \times 100$

⑨ $84万 \times 1000$

⑩ $190億 \times 10$

⑪ $190億 \times 100$

⑫ $190億 \times 1000$

練習4-2 次の計算をしなさい。

① $2兆 \times 10$

② $2兆 \times 100$

③ $2兆 \times 1000$

④ $60億 \times 10$

⑤ $60億 \times 100$

⑥ $62億 \times 1000$

⑦ $470万 \times 10$

⑧ $470万 \times 100$

⑨ $470万 \times 1000$

例5 大きな数のわり算

次の計算をなさい。

- | | | |
|--------------|---------------|----------------|
| ① 3000万 ÷ 10 | ② 3000万 ÷ 100 | ③ 3000万 ÷ 1000 |
| ④ 500億 ÷ 10 | ⑤ 500億 ÷ 100 | ⑥ 500億 ÷ 1000 |
| ⑦ 70兆 ÷ 10 | ⑧ 70兆 ÷ 100 | ⑨ 70兆 ÷ 1000 |
| ⑩ 6億 ÷ 10 | ⑪ 6億 ÷ 100 | ⑫ 6億 ÷ 1000 |

練習5-1 次の計算をなさい。

- | | | |
|--------------|---------------|----------------|
| ① 4000万 ÷ 10 | ② 4000万 ÷ 100 | ③ 4000万 ÷ 1000 |
| ④ 200億 ÷ 10 | ⑤ 200億 ÷ 100 | ⑥ 200億 ÷ 1000 |
| ⑦ 90兆 ÷ 10 | ⑧ 90兆 ÷ 100 | ⑨ 90兆 ÷ 1000 |
| ⑩ 5億 ÷ 10 | ⑪ 5億 ÷ 100 | ⑫ 5億 ÷ 1000 |

練習5-2 次の計算をなさい。

- | | | |
|-------------|--------------|---------------|
| ① 300兆 ÷ 10 | ② 300兆 ÷ 100 | ③ 300兆 ÷ 1000 |
| ④ 10億 ÷ 10 | ⑤ 10億 ÷ 100 | ⑥ 10億 ÷ 1000 |
| ⑦ 8兆 ÷ 10 | ⑧ 8兆 ÷ 100 | ⑨ 8兆 ÷ 1000 |

練習問題

① 次の数を漢字で書きなさい。

① 903485276

答

② 624862379

答

③ 5257826390

答

④ 1320479168

答

⑤ 24761983409

答

⑥ 34634920572

答

⑦ 939659530745

答

⑧ 231064128794

答

⑨ 9632587410321

答

⑩ 7896541203214

答

⑪ 84391260506748

答

⑫ 546970632015705

答

2 次の計算をしなさい。

- ① $2万 \times 10$
- ② $6兆 \times 100$
- ③ $4億 \times 1000$
- ④ $8億 \times 100$
- ⑤ $5兆 \times 10$
- ⑥ $80億 \times 100$
- ⑦ $350億 \times 100$
- ⑧ $40万 \times 10$
- ⑨ $9300億 \times 100$
- ⑩ $100億 \times 100$
- ⑪ $12億 \times 1000$
- ⑫ $20兆 \times 10$
- ⑬ $620万 \times 10$
- ⑭ $10兆 \times 100$
- ⑮ $5030億 \times 100$
- ⑯ $68億 \times 1000$
- ⑰ $7300万 \times 10$
- ⑱ $24兆 \times 10$

3 次の計算をしなさい。

- ① $6億 \times 100$
- ② $32億 \times 10$
- ③ $4300万 \times 10$
- ④ $18兆 \times 10$
- ⑤ $600万 \times 1000$
- ⑥ $302億 \times 100$
- ⑦ $80億 \times 1000$
- ⑧ $40億 \times 100$
- ⑨ $34億 \times 1000$
- ⑩ $860万 \times 1000$
- ⑪ $640億 \times 100$
- ⑫ $12万 \times 10$
- ⑬ $460億 \times 100$
- ⑭ $30兆 \times 100$
- ⑮ $7万 \times 1000$
- ⑯ $6兆 \times 10$
- ⑰ $625億 \times 100$
- ⑱ $20兆 \times 100$

4 次の計算をしなさい。

- ① $600\text{万} \div 100$ ② $1000\text{億} \div 100$ ③ $7\text{兆} \div 10$
- ④ $8000\text{万} \div 10$ ⑤ $10\text{億} \div 100$ ⑥ $4\text{兆} \div 1000$
- ⑦ $5\text{億} \div 10$ ⑧ $3\text{億} \div 10$ ⑨ $6\text{兆} \div 100$
- ⑩ $9\text{兆} \div 100$ ⑪ $80\text{兆} \div 10$ ⑫ $20\text{万} \div 10$
- ⑬ $300\text{万} \div 10$ ⑭ $10\text{兆} \div 10$ ⑮ $5\text{億} \div 1000$
- ⑯ $20\text{兆} \div 100$ ⑰ $600\text{万} \div 100$ ⑱ $1\text{億} \div 1000$

5 次の計算をしなさい。

- ① $20\text{億} \div 10$ ② $40\text{億} \div 100$ ③ $5\text{億} \div 100$
- ④ $6\text{億} \div 10$ ⑤ $4\text{兆} \div 10$ ⑥ $500\text{兆} \div 100$
- ⑦ $40\text{億} \div 1000$ ⑧ $2\text{億} \div 1000$ ⑨ $8\text{兆} \div 100$
- ⑩ $20\text{兆} \div 100$ ⑪ $5\text{兆} \div 100$ ⑫ $60\text{兆} \div 100$
- ⑬ $300\text{億} \div 1000$ ⑭ $10\text{兆} \div 100$ ⑮ $8\text{億} \div 100$
- ⑯ $9\text{億} \div 1000$ ⑰ $2\text{兆} \div 100$ ⑱ $6\text{億} \div 10$

垂直と平行

例1 垂直な線（垂線）

点アを通過して、直線イに垂直な直線を三角定規を使ってかきなさい。

①



②

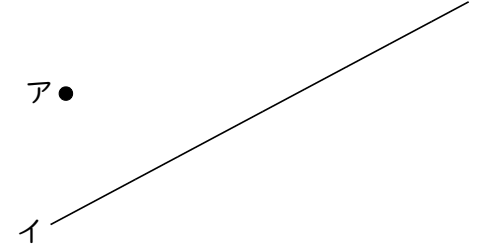

練習1-1 次の図の中で垂直なのはどれですか。番号に○をつけなさい。

①

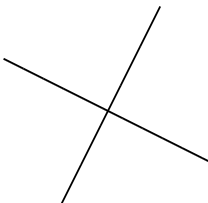

②

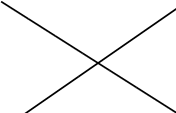

③

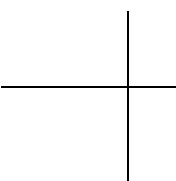

④

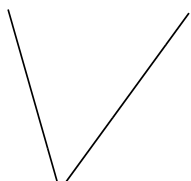

⑤

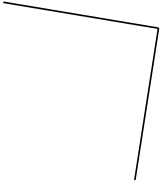

⑥

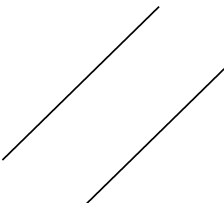

⑦

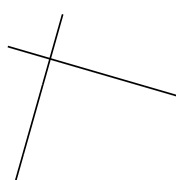

⑧

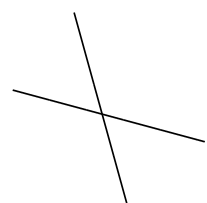

練習1-2 点アを通過して、直線イに垂直な直線を三角定規を使ってかきなさい。

①

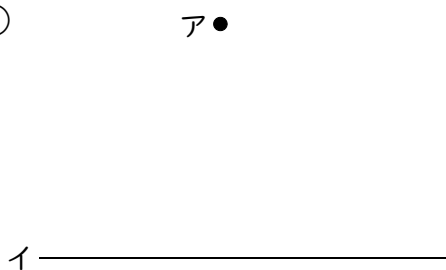

②

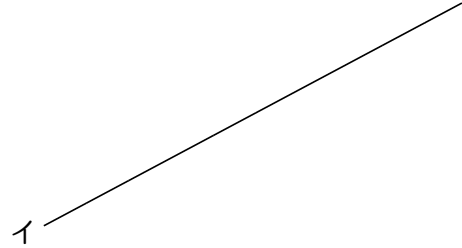

③

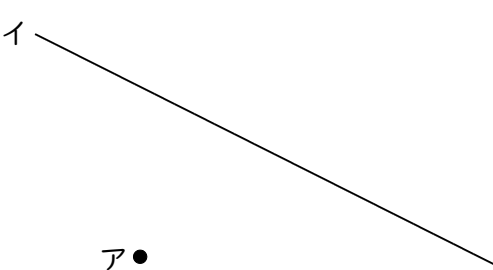

④

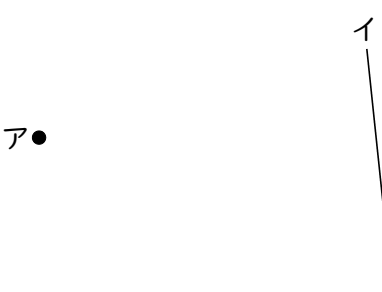

例2 平行な線（平行線）

2枚の三角定規をずらして、点アを通過して直線イに平行な線をひきなさい。

①



②

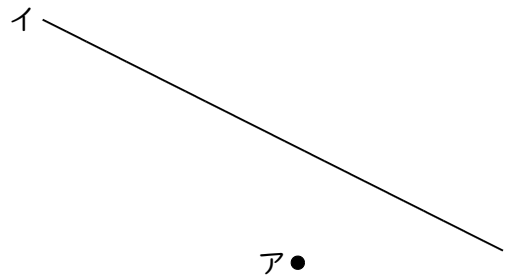

練習2-1 次の図の中で平行なのはどれですか。番号に○をつけなさい。

①

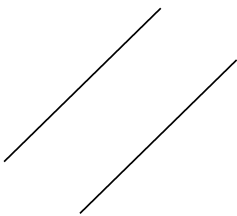

②

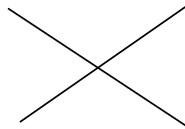

③

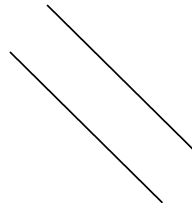

④

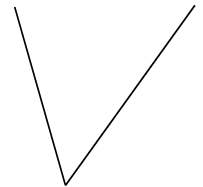

⑤

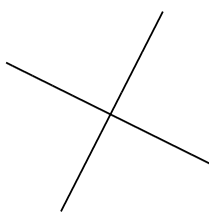

⑥



⑦

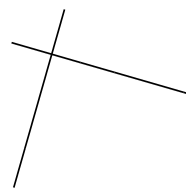

⑧

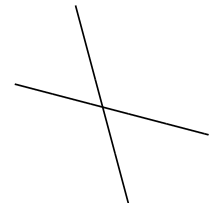

練習2-2 2枚の三角定規をずらして、点アを通過して直線イに平行な線をひきなさい。

①

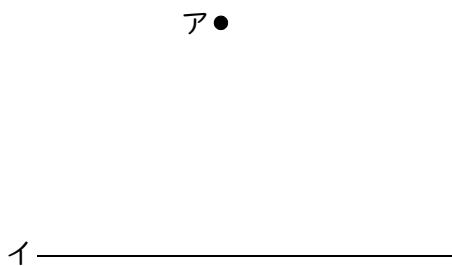

②

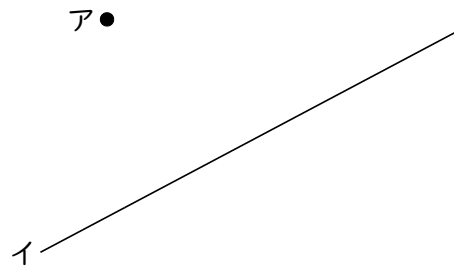

③

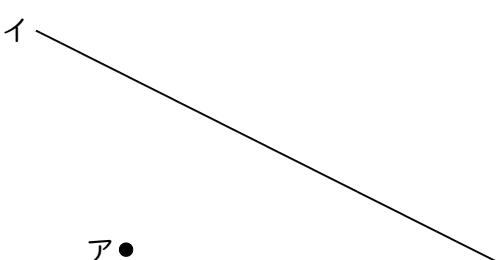

④



練習2-3 次の図の中からアの直線に垂直な直線と、平行な直線をえらびなさい。

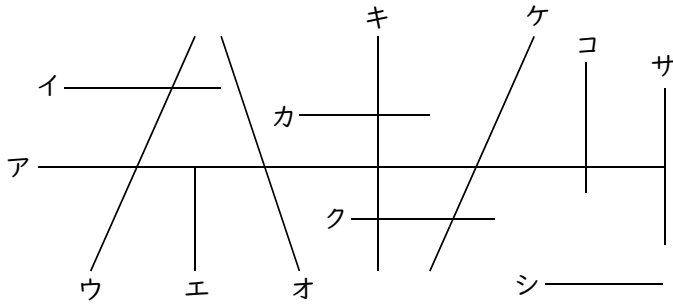

答 垂直…

平行…

練習2-4 次の問いに答えなさい。

- ① 三角形の3つの頂点から向かい合う ② 点アを通過して2つの辺に平行な直線
 辺に垂直な直線をそれぞれひきなさい。 をそれぞれひきなさい。

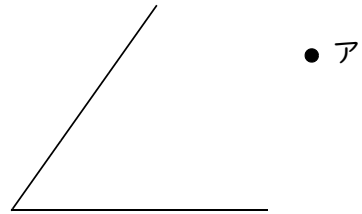
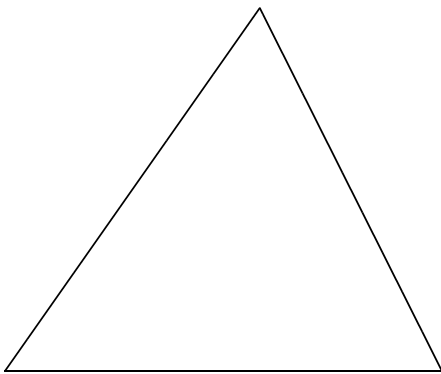

例3 平行な線と角

平行な2直線に1つの直線が交わっています。ア、イと等しい角を答えなさい。

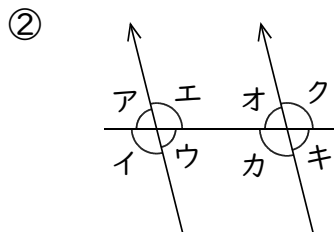
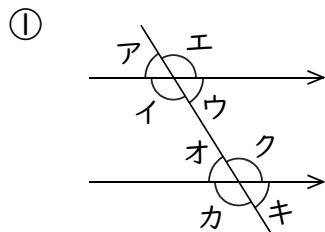

答 アと等しい角…
 イと等しい角…

答 アと等しい角…
 イと等しい角…

練習3 次の図の角ア、イ、ウ、エ、オ、カ、キの大きさを求めなさい。

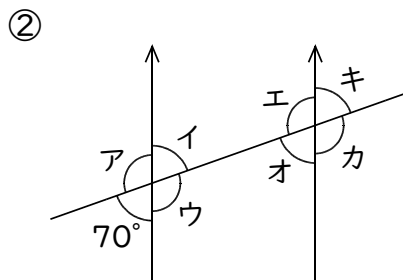
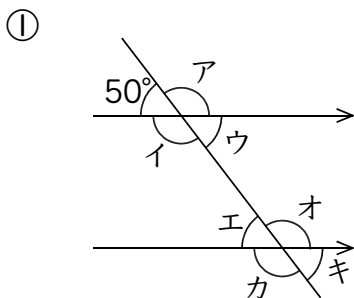

答 ア… 50° イ… ウ… エ…
 オ… カ… キ…

答 ア… イ… ウ… エ…
 オ… カ… キ…

例4 平行な線と垂直な線

点アを通る直線をひきなさい。(目もりを数えて)

① 直線イに平行な直線

② 直線イに垂直な直線

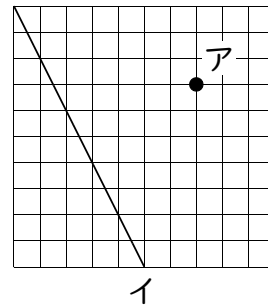
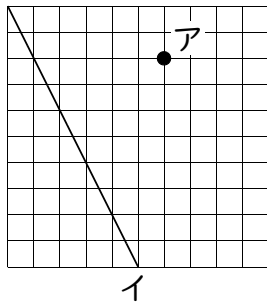

練習4-1 点アを通して直線イに平行な直線をひきなさい。(目もりを数えて)

①	②	③	④
⑤	⑥	⑦	⑧

練習4-2 点アを通して直線イに垂直な直線をひきなさい。(目もりを数えて)

①	②	③	④
⑤	⑥	⑦	⑧

練習問題

① 次の図の中で垂直なのはどれですか。番号に○をつけなさい。

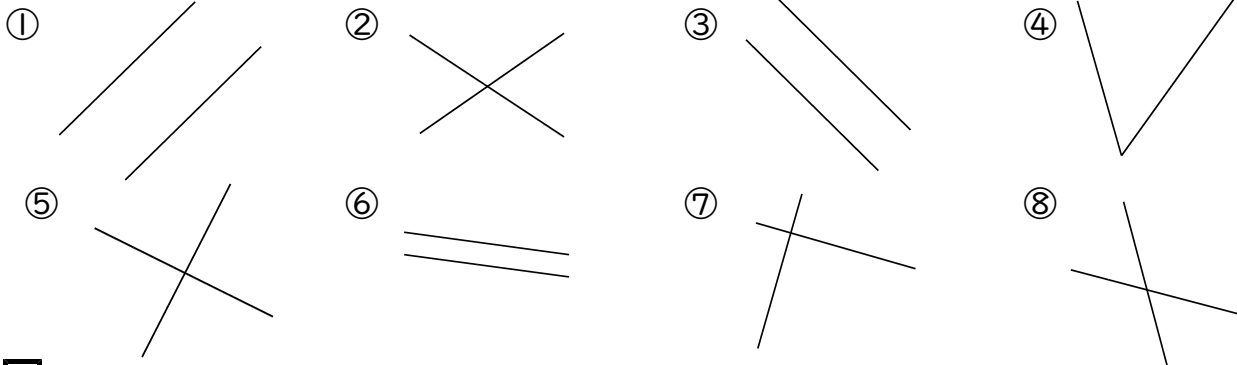

② 次の図の中で平行なのはどれですか。番号に○をつけなさい。

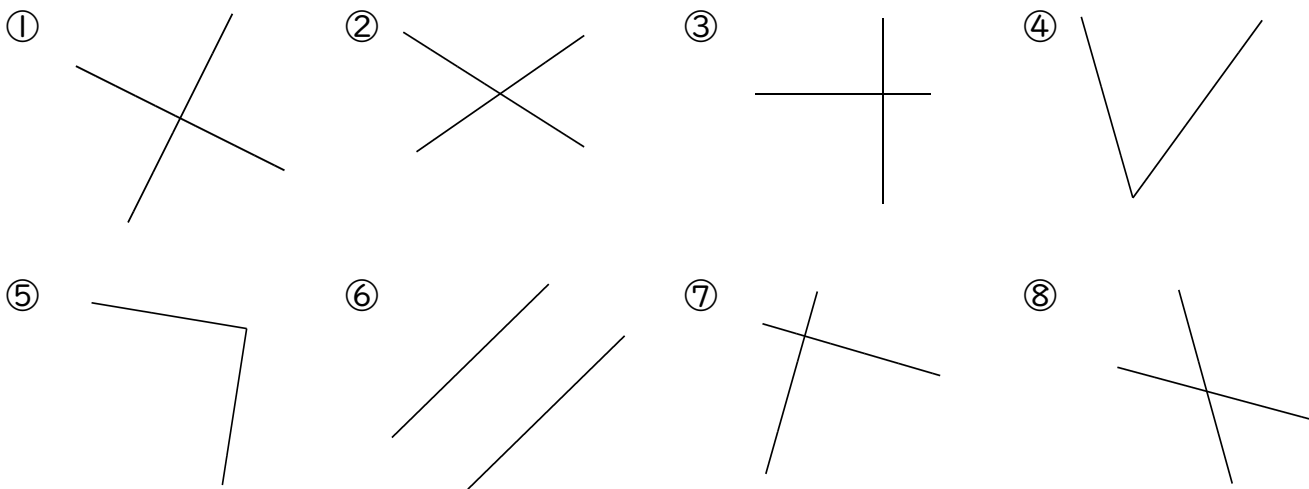

③ 次の図の角ア, イ, ウ, エ, オ, カ, キの大きさを求めなさい。



答 ア… イ… ウ… エ…
オ… カ… キ…

答 ア… イ… ウ… エ…
オ… カ… キ…

④ 点アを通る直線をひきなさい。(目もりを数えて)

① 直線イに平行な直線

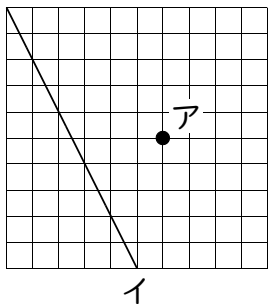

② 直線イに垂直な直線

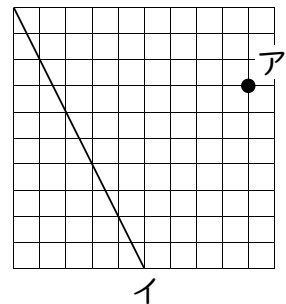

四角形

例1 台形・平行四辺形・ひし形

次の四角形は、台形・平行四辺形・ひし形のどれですか。

- ① ADとBCは平行 ② ADとBC・ABとCDは平行 ③ ABとBCとCDとDAは等しい

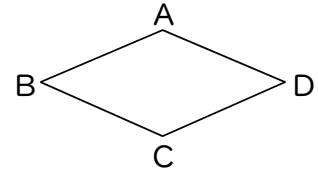
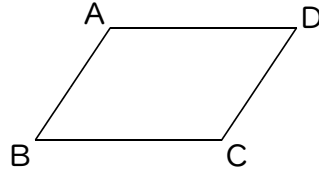
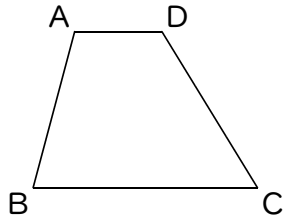

ポイント

- ◆ 台形 → 1組の向かい合う辺が平行な四角形
- ◆ 平行四辺形 → 2組の向かい合う辺がそれぞれ平行な四角形
- ◆ ひし形 → 4つの辺が等しい四角形

練習1-1 次のア～カの四角形は、台形・平行四辺形・ひし形のどれですか。

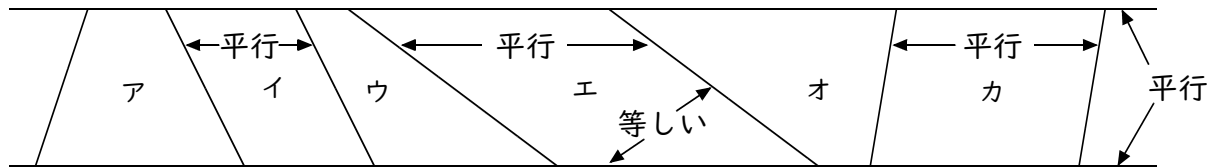

答 ア… イ… ウ…
 エ… オ… カ…

練習1-2 右の平行四辺形について、次の問いに答えなさい。

- ① 辺ABと長さの等しい辺を答えなさい。

答 _____

- ② 辺ABと平行な辺を答えなさい。

答 _____

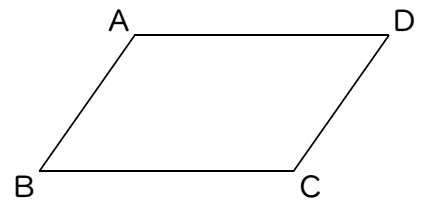

練習1-3 右のひし形について、次の問いに答えなさい。

- ① 辺ABと平行な辺を答えなさい。

答 _____

- ② 辺ABと長さの等しい辺を答えなさい。

答 _____

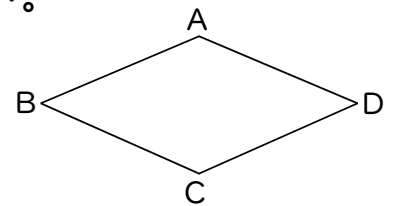

例2 平行四辺形・ひし形の角

等しい角はどれですか。

① 平行四辺形

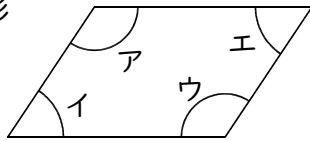

答

② ひし形

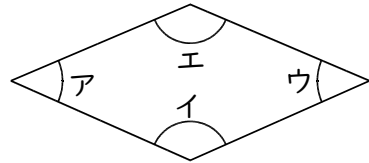

答

練習2 次の角ア, イの大きさを求めなさい。

① 平行四辺形

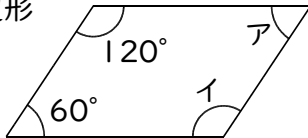

答 ア... イ...

② ひし形

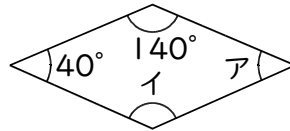

答 ア... イ...

例3 平行四辺形・ひし形・長方形・正方形の対角線

次の問いに答えなさい。

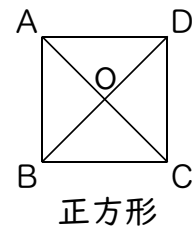
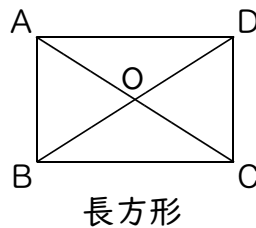
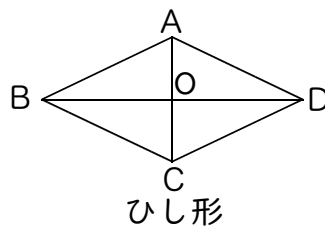
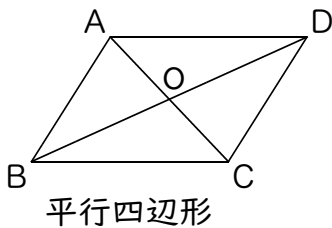

① AOとCO, BOとDOの長さはどうなっていますか。

答

② 対角線の長さが等しい四角形はどれですか。

答

③ 対角線が垂直に交わる四角形はどれですか。

答

ポイント

- ◆ 平行四辺形・ひし形・長方形・正方形の対角線は、それぞれのまん中の点で交わる。
- ◆ 長方形・正方形の対角線は、長さが等しい。
- ◆ ひし形・正方形の対角線は、垂直に交わる。

練習3 次のせいしつを持つ四角形を、台形・平行四辺形・ひし形・長方形・正方形の中からすべて選び、答えなさい。

① 対角線が垂直に交わる。

答

② 対角線の長さが等しい。

答

例4 平行四辺形・ひし形の書き方

平行四辺形とひし形の2辺が書いてあります。残りの2辺を書きなさい。

①

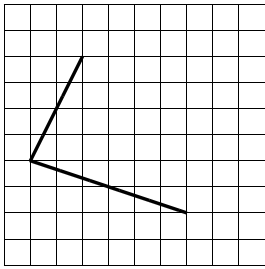

②

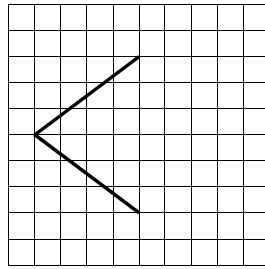

練習4-1 残りの2辺を書いて、平行四辺形を完成しなさい。

①

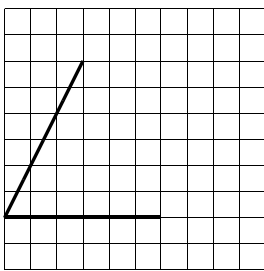

②

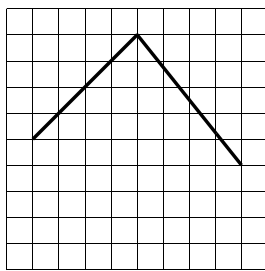

③

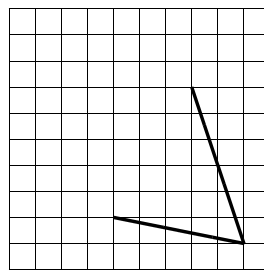

④

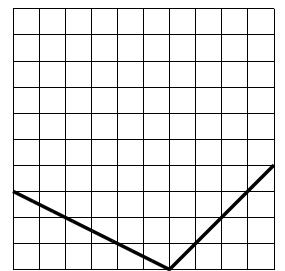

⑤

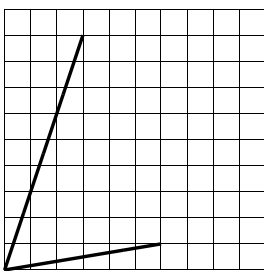

⑥

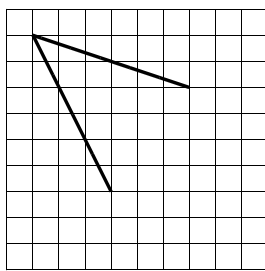

⑦

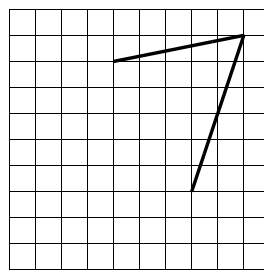

⑧

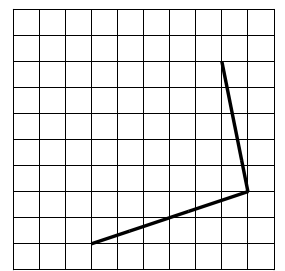

練習4-2 残りの2辺を書いて、ひし形を完成しなさい。

①

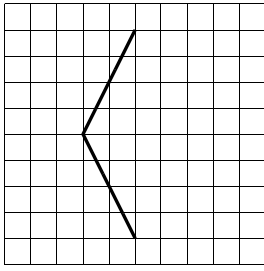

②

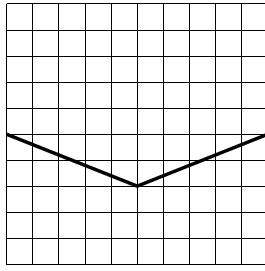

③

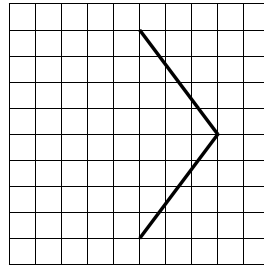

④

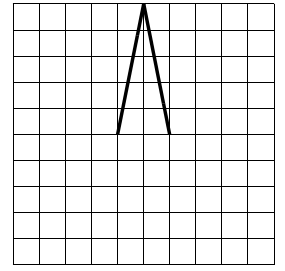

⑤

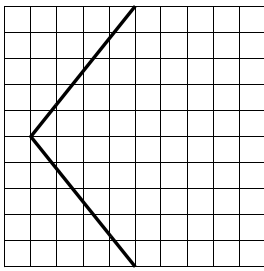

⑥

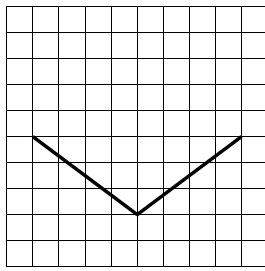

⑦

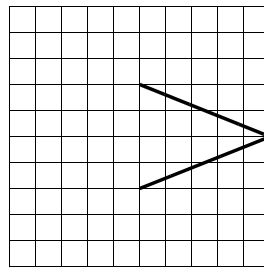

⑧

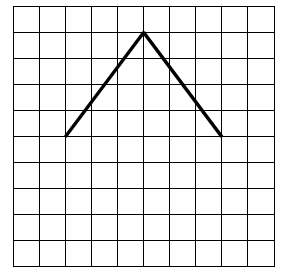

練習問題

① 次の図の中から台形をえらびなさい。

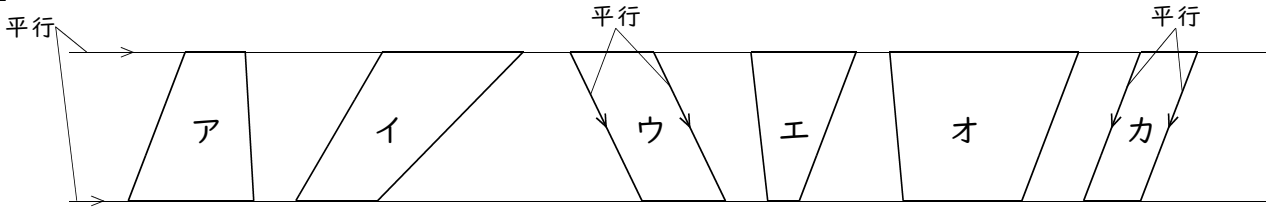

答

② 次の角ア, イの大きさを求めなさい。

① 平行四辺形

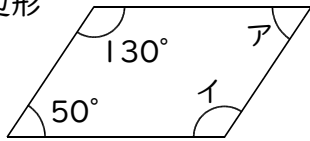

答 ア...

イ...

② ひし形

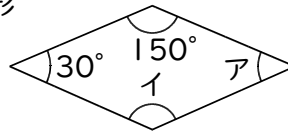

答 ア...

イ...

③ 右の平行四辺形について、次の問いに答えなさい。

① 辺ADと長さの等しい辺を答えなさい。

答

② 辺DCと平行な辺を答えなさい。

答

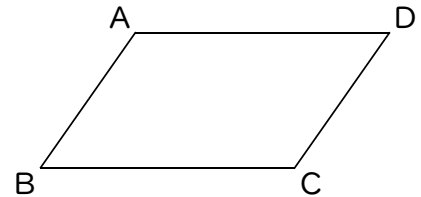

④ 右のひし形について、次の問いに答えなさい。

① 辺BCと長さの等しい辺を答えなさい。

答

② 辺ABと平行な辺を答えなさい。

答

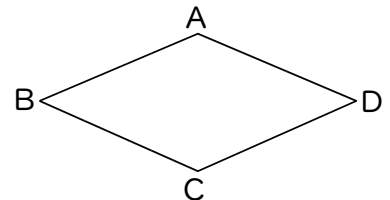

⑤ 次の問いに答えなさい。

① 平行四辺形の対角線はそれぞれのまん中で交わっていますか。

答

② ひし形の対角線の長さは等しいですか。

答

③ 長方形の対角線は垂直に交わっていますか。

答

6 残りの2辺を書いて、平行四辺形を完成しなさい。

①

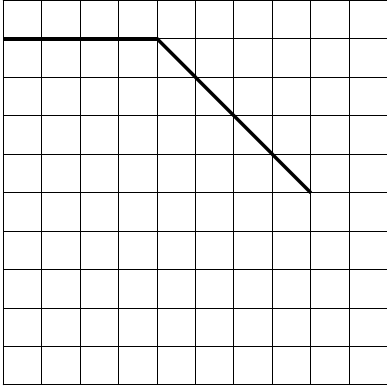

②

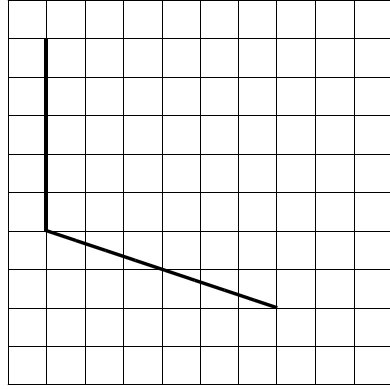

③

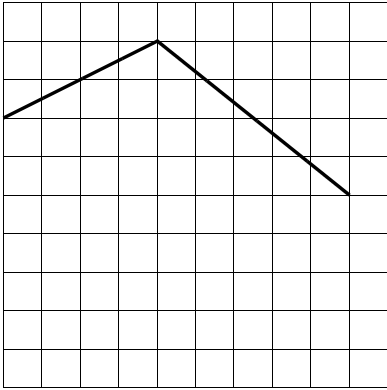

④

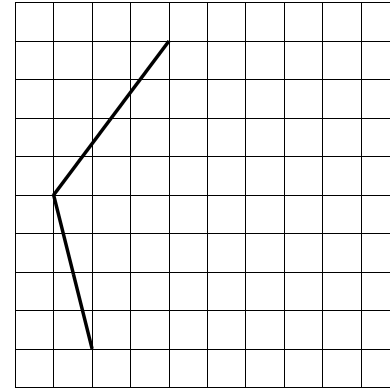

7 残りの2辺を書いて、ひし形を完成しなさい。

①

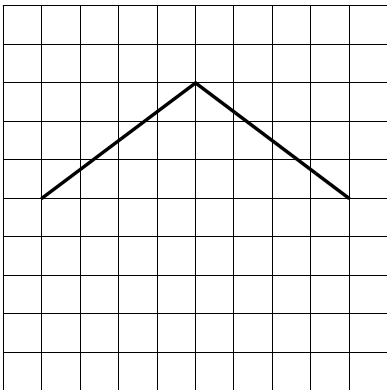

②

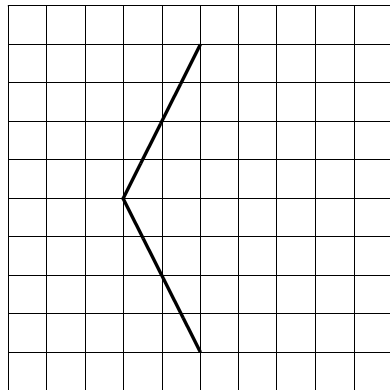

③

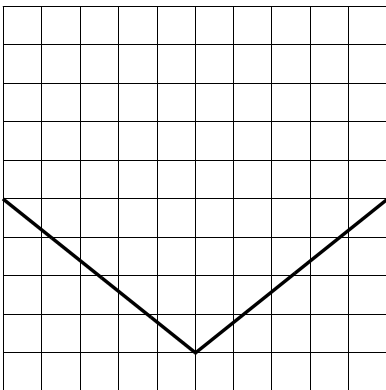

④

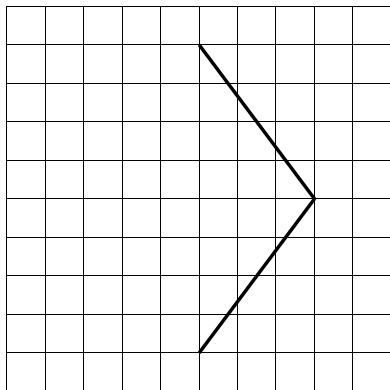

2けたの数でわるわり算

例1

2けた÷2けた

次のわり算をしなさい。

① $12 \overline{)60}$

② $11 \overline{)55}$

③ $25 \overline{)75}$

練習1-1 次のわり算をしなさい。

① $13 \overline{)65}$

② $11 \overline{)33}$

③ $33 \overline{)99}$

④ $14 \overline{)56}$

⑤ $22 \overline{)66}$

⑥ $13 \overline{)91}$

⑦ $15 \overline{)30}$

⑧ $16 \overline{)48}$

⑨ $19 \overline{)76}$

⑩ $18 \overline{)90}$

⑪ $21 \overline{)42}$

⑫ $28 \overline{)56}$

⑬ $14 \overline{)84}$

⑭ $27 \overline{)81}$

⑮ $11 \overline{)99}$

⑯ $48 \overline{)96}$

練習1-2 次のわり算をしなさい。

① $21 \overline{)84}$

② $17 \overline{)51}$

③ $15 \overline{)90}$

④ $19 \overline{)95}$

⑤ $11 \overline{)22}$

⑥ $12 \overline{)36}$

⑦ $22 \overline{)44}$

⑧ $23 \overline{)69}$

⑨ $27 \overline{)54}$

⑩ $11 \overline{)88}$

⑪ $44 \overline{)88}$

⑫ $38 \overline{)76}$

⑬ $15 \overline{)60}$

⑭ $16 \overline{)32}$

⑮ $14 \overline{)98}$

⑯ $28 \overline{)84}$

⑰ $49 \overline{)98}$

⑱ $15 \overline{)75}$

⑲ $12 \overline{)72}$

⑳ $33 \overline{)66}$

練習1-3 次のわり算をなさい。

① $12 \overline{)24}$

② $11 \overline{)44}$

③ $23 \overline{)46}$

④ $13 \overline{)39}$

⑤ $11 \overline{)66}$

⑥ $18 \overline{)54}$

⑦ $39 \overline{)78}$

⑧ $28 \overline{)56}$

⑨ $22 \overline{)88}$

⑩ $17 \overline{)34}$

⑪ $12 \overline{)96}$

⑫ $24 \overline{)72}$

⑬ $29 \overline{)87}$

⑭ $16 \overline{)96}$

⑮ $12 \overline{)84}$

⑯ $13 \overline{)78}$

⑰ $15 \overline{)75}$

⑱ $45 \overline{)90}$

⑲ $16 \overline{)64}$

⑳ $34 \overline{)68}$

例2 3けた÷2けた (答えが1けた)

次のわり算をなさい。

① $73 \overline{) 292}$

② $46 \overline{) 230}$

③ $92 \overline{) 276}$

練習2-1 次のわり算をなさい。

① $18 \overline{) 108}$

② $58 \overline{) 406}$

③ $61 \overline{) 244}$

④ $73 \overline{) 657}$

⑤ $47 \overline{) 235}$

⑥ $76 \overline{) 456}$

⑦ $86 \overline{) 172}$

⑧ $14 \overline{) 126}$

⑨ $37 \overline{) 111}$

⑩ $35 \overline{) 280}$

⑪ $89 \overline{) 178}$

⑫ $96 \overline{) 768}$

練習2-2 次のわり算をしなさい。

① $81 \overline{)486}$

② $41 \overline{)328}$

③ $61 \overline{)427}$

④ $27 \overline{)243}$

⑤ $74 \overline{)296}$

⑥ $56 \overline{)280}$

⑦ $32 \overline{)256}$

⑧ $29 \overline{)174}$

⑨ $41 \overline{)123}$

⑩ $79 \overline{)395}$

⑪ $85 \overline{)765}$

⑫ $91 \overline{)182}$

⑬ $94 \overline{)188}$

⑭ $46 \overline{)138}$

⑮ $59 \overline{)295}$

練習2-3 次のわり算をしなさい。

① $26 \overline{) 104}$

② $53 \overline{) 106}$

③ $53 \overline{) 159}$

④ $62 \overline{) 310}$

⑤ $19 \overline{) 133}$

⑥ $32 \overline{) 288}$

⑦ $75 \overline{) 225}$

⑧ $35 \overline{) 210}$

⑨ $83 \overline{) 332}$

⑩ $58 \overline{) 464}$

⑪ $38 \overline{) 342}$

⑫ $98 \overline{) 882}$

⑬ $77 \overline{) 231}$

⑭ $74 \overline{) 518}$

⑮ $94 \overline{) 564}$

例3

3けた÷2けた (答えが2けた)

次のわり算をしなさい。

① $23 \overline{) 851}$

② $17 \overline{) 561}$

③ $52 \overline{) 936}$

練習3-1 次のわり算をしなさい。

① $21 \overline{) 882}$

② $36 \overline{) 504}$

③ $12 \overline{) 912}$

④ $55 \overline{) 715}$

⑤ $74 \overline{) 888}$

⑥ $17 \overline{) 884}$

⑦ $80 \overline{) 960}$

⑧ $27 \overline{) 837}$

⑨ $61 \overline{) 854}$

⑩ $48 \overline{) 672}$

⑪ $68 \overline{) 884}$

⑫ $42 \overline{) 966}$

練習3-2 次のわり算をなさい。

① $31 \overline{) 992}$

② $14 \overline{) 840}$

③ $22 \overline{) 946}$

④ $75 \overline{) 825}$

⑤ $25 \overline{) 975}$

⑥ $83 \overline{) 913}$

⑦ $12 \overline{) 852}$

⑧ $62 \overline{) 744}$

⑨ $49 \overline{) 931}$

⑩ $37 \overline{) 777}$

⑪ $16 \overline{) 848}$

⑫ $56 \overline{) 784}$

⑬ $69 \overline{) 966}$

⑭ $43 \overline{) 774}$

⑮ $26 \overline{) 988}$

練習3-3 次のわり算をしなさい。

① $50 \overline{)850}$

② $23 \overline{)874}$

③ $76 \overline{)988}$

④ $31 \overline{)744}$

⑤ $57 \overline{)684}$

⑥ $13 \overline{)936}$

⑦ $63 \overline{)945}$

⑧ $16 \overline{)976}$

⑨ $38 \overline{)722}$

⑩ $18 \overline{)972}$

⑪ $84 \overline{)924}$

⑫ $29 \overline{)957}$

⑬ $25 \overline{)800}$

⑭ $21 \overline{)945}$

⑮ $44 \overline{)836}$

例4

0をとるわり算

次のわり算をなさい。

① $420 \div 60$

② $300 \div 50$

③ $3500 \div 700$

練習4-1 次のわり算をなさい。

① $80 \div 20$

② $360 \div 40$

③ $50 \div 50$

④ $720 \div 80$

⑤ $210 \div 30$

⑥ $630 \div 70$

⑦ $200 \div 40$

⑧ $300 \div 60$

⑨ $540 \div 90$

⑩ $80 \div 40$

⑪ $450 \div 50$

⑫ $160 \div 20$

⑬ $180 \div 90$

⑭ $120 \div 30$

⑮ $800 \div 80$

練習4-2 次のわり算をなさい。

① $1400 \div 200$

② $3200 \div 400$

③ $1800 \div 300$

④ $2400 \div 800$

⑤ $4000 \div 500$

⑥ $2400 \div 600$

⑦ $1600 \div 400$

⑧ $8100 \div 900$

⑨ $2800 \div 700$

⑩ $5600 \div 700$

⑪ $2100 \div 300$

⑫ $4500 \div 900$

⑬ $600 \div 200$

⑭ $3200 \div 800$

⑮ $400 \div 400$

練習4-3 次のわり算をしなさい。

① $120 \div 40$

② $210 \div 70$

③ $280 \div 40$

④ $720 \div 90$

⑤ $300 \div 30$

⑥ $180 \div 60$

⑦ $240 \div 80$

⑧ $360 \div 90$

⑨ $120 \div 20$

⑩ $490 \div 70$

⑪ $70 \div 70$

⑫ $150 \div 50$

⑬ $180 \div 30$

⑭ $560 \div 80$

⑮ $30 \div 30$

⑯ $60 \div 30$

⑰ $420 \div 60$

⑱ $700 \div 70$

練習4-4 次のわり算をしなさい。

① $1000 \div 500$

② $600 \div 600$

③ $1600 \div 800$

④ $1500 \div 300$

⑤ $2700 \div 900$

⑥ $1200 \div 600$

⑦ $800 \div 200$

⑧ $3000 \div 500$

⑨ $4800 \div 800$

⑩ $200 \div 200$

⑪ $1000 \div 200$

⑫ $6300 \div 900$

⑬ $2400 \div 400$

⑭ $800 \div 400$

⑮ $1400 \div 700$

⑯ $6000 \div 600$

⑰ $3600 \div 600$

⑱ $4200 \div 700$

例5 0をとるわり算(筆算)

次のわり算をなさい。

①
$$\begin{array}{r} 30 \overline{) 660} \\ \hline \end{array}$$

②
$$\begin{array}{r} 60 \overline{) 900} \\ \hline \end{array}$$

③
$$\begin{array}{r} 500 \overline{) 7500} \\ \hline \end{array}$$

練習5-1 以下のわり算をなさい。

①
$$50 \overline{) 650}$$

②
$$30 \overline{) 330}$$

③
$$30 \overline{) 990}$$

④
$$40 \overline{) 560}$$

⑤
$$30 \overline{) 690}$$

⑥
$$70 \overline{) 910}$$

⑦
$$20 \overline{) 300}$$

⑧
$$30 \overline{) 480}$$

⑨
$$40 \overline{) 760}$$

⑩
$$50 \overline{) 900}$$

⑪
$$20 \overline{) 420}$$

⑫
$$20 \overline{) 520}$$

練習5-2 次のわり算をしなさい。

① $400 \overline{)8400}$

② $300 \overline{)5100}$

③ $600 \overline{)9000}$

④ $500 \overline{)9500}$

⑤ $200 \overline{)2200}$

⑥ $300 \overline{)3600}$

⑦ $200 \overline{)4400}$

⑧ $300 \overline{)6900}$

⑨ $200 \overline{)5400}$

⑩ $800 \overline{)8800}$

⑪ $200 \overline{)8800}$

⑫ $200 \overline{)7600}$

⑬ $400 \overline{)6000}$

⑭ $200 \overline{)3200}$

⑮ $700 \overline{)9800}$

例6 あまりのあるわり算（わる数が2けた）

次のわり算をして、あまりも出さないさい。

① $14 \overline{)92}$

② $31 \overline{)190}$

③ $16 \overline{)286}$

練習6-1 次のわり算をして、あまりも出さないさい。

① $13 \overline{)67}$

② $11 \overline{)39}$

③ $33 \overline{)94}$

④ $14 \overline{)65}$

⑤ $22 \overline{)69}$

⑥ $13 \overline{)95}$

⑦ $15 \overline{)34}$

⑧ $16 \overline{)49}$

⑨ $19 \overline{)89}$

⑩ $18 \overline{)79}$

⑪ $21 \overline{)48}$

⑫ $28 \overline{)62}$

練習6-2 次のわり算をして、あまりも出さない。

$$\textcircled{1} \quad 26 \overline{)108}$$

$$\textcircled{2} \quad 53 \overline{)118}$$

$$\textcircled{3} \quad 53 \overline{)165}$$

$$\textcircled{4} \quad 62 \overline{)317}$$

$$\textcircled{5} \quad 19 \overline{)134}$$

$$\textcircled{6} \quad 32 \overline{)301}$$

$$\textcircled{7} \quad 75 \overline{)227}$$

$$\textcircled{8} \quad 35 \overline{)215}$$

$$\textcircled{9} \quad 83 \overline{)347}$$

$$\textcircled{10} \quad 58 \overline{)473}$$

$$\textcircled{11} \quad 38 \overline{)350}$$

$$\textcircled{12} \quad 98 \overline{)885}$$

$$\textcircled{13} \quad 77 \overline{)242}$$

$$\textcircled{14} \quad 74 \overline{)528}$$

$$\textcircled{15} \quad 94 \overline{)578}$$

練習6-3 次の問いに答えなさい。

- ① 96gのねん土を16gずつ等しく分けると何人に分けられますか。
- ② 父のおはじき98個は、花子さんのおはじき14個の何倍ですか。

答 _____

答 _____

- ③ 84本のえんぴつを14本ずつ等しく分けると、何人に分けられますか。
- ④ 165ページの本を15日で読み終わりました。1日何ページ読みましたか。

答 _____

答 _____

- ⑤ 108cmのテープを12人で等しく分けると1人あたり何cmになりますか。
- ⑥ こどもの身長は59cmで、父の身長は177cmです。父の身長はこどもの身長の何倍ですか。

答 _____

答 _____

- ⑦ 336ページの本を24日で読み終わりました。1日何ページ読みましたか。
- ⑧ 96個のみかんを12個ずつはこにつめると、はこの数は何個になりますか。

答 _____

答 _____

⑨ 104人を13人ずつのグループに分けると何グループできますか。

答

⑩ 父のどんぐり144個は、太郎くんのどんぐり16個の何倍ですか。

答

⑪ 108本のえんぴつを同じ数ずつ18人で分けると、1人は何本になりますか。

⑫ 156ページの本を13日で読み終わりました。1日何ページ読みましたか。

答

⑬ 126ページの本を毎日18ページずつ読むと何日で読めますか。

答

⑭ リボンの長さは84cmで、ロープの長さは924cmです。ロープはリボンの何倍ですか。

答

⑮ 864円もっています。1個36円のおかしが何個買えますか。

答

⑯ 180本のえんぴつを12本ずつはこに入れると、はこの数は何個になりますか。

答

答

練習問題

① 次のわり算をなさい。

① $24 \overline{)48}$

② $19 \overline{)57}$

③ $11 \overline{)55}$

④ $31 \overline{)93}$

⑤ $13 \overline{)26}$

⑥ $12 \overline{)72}$

⑦ $41 \overline{)82}$

⑧ $16 \overline{)80}$

⑨ $11 \overline{)77}$

⑩ $18 \overline{)36}$

⑪ $14 \overline{)42}$

⑫ $24 \overline{)24}$

⑬ $25 \overline{)75}$

⑭ $17 \overline{)68}$

⑮ $14 \overline{)84}$

⑯ $23 \overline{)92}$

⑰ $29 \overline{)58}$

⑱ $35 \overline{)70}$

⑲ $12 \overline{)96}$

⑳ $46 \overline{)92}$

2 次のわり算をしなさい。

① $21 \overline{)63}$

② $18 \overline{)72}$

③ $13 \overline{)78}$

④ $32 \overline{)96}$

⑤ $14 \overline{)28}$

⑥ $12 \overline{)60}$

⑦ $15 \overline{)45}$

⑧ $36 \overline{)72}$

⑨ $13 \overline{)52}$

⑩ $26 \overline{)78}$

⑪ $31 \overline{)62}$

⑫ $42 \overline{)84}$

⑬ $19 \overline{)38}$

⑭ $25 \overline{)50}$

⑮ $17 \overline{)85}$

⑯ $12 \overline{)84}$

⑰ $15 \overline{)90}$

⑱ $24 \overline{)96}$

⑲ $13 \overline{)91}$

⑳ $47 \overline{)94}$

③ 次のわり算をしなさい。

① $93 \overline{) 279}$

② $43 \overline{) 258}$

③ $75 \overline{) 375}$

④ $55 \overline{) 495}$

⑤ $39 \overline{) 156}$

⑥ $27 \overline{) 189}$

⑦ $94 \overline{) 376}$

⑧ $62 \overline{) 496}$

⑨ $55 \overline{) 110}$

⑩ $67 \overline{) 134}$

⑪ $69 \overline{) 207}$

⑫ $86 \overline{) 602}$

⑬ $46 \overline{) 414}$

⑭ $66 \overline{) 528}$

⑮ $27 \overline{) 162}$

4 次のわり算をなさい。

① $24 \overline{) 120}$

② $42 \overline{) 168}$

③ $51 \overline{) 459}$

④ $17 \overline{) 136}$

⑤ $83 \overline{) 415}$

⑥ $57 \overline{) 342}$

⑦ $72 \overline{) 216}$

⑧ $62 \overline{) 124}$

⑨ $49 \overline{) 343}$

⑩ $85 \overline{) 340}$

⑪ $32 \overline{) 224}$

⑫ $86 \overline{) 516}$

⑬ $79 \overline{) 632}$

⑭ $87 \overline{) 609}$

⑮ $93 \overline{) 651}$

⑤ 次のわり算をしなさい。

① $78 \overline{) 156}$

② $69 \overline{) 621}$

③ $23 \overline{) 184}$

④ $45 \overline{) 315}$

⑤ $57 \overline{) 228}$

⑥ $31 \overline{) 155}$

⑦ $74 \overline{) 148}$

⑧ $38 \overline{) 228}$

⑨ $68 \overline{) 476}$

⑩ $84 \overline{) 672}$

⑪ $84 \overline{) 252}$

⑫ $78 \overline{) 624}$

⑬ $58 \overline{) 232}$

⑭ $62 \overline{) 372}$

⑮ $98 \overline{) 490}$

6 次のわり算をなさい。

① $13 \overline{)585}$

② $19 \overline{)874}$

③ $70 \overline{)840}$

④ $39 \overline{)663}$

⑤ $77 \overline{)924}$

⑥ $15 \overline{)930}$

⑦ $18 \overline{)792}$

⑧ $21 \overline{)903}$

⑨ $11 \overline{)803}$

⑩ $64 \overline{)832}$

⑪ $17 \overline{)952}$

⑫ $51 \overline{)816}$

⑬ $14 \overline{)518}$

⑭ $33 \overline{)759}$

⑮ $58 \overline{)986}$

7 次のわり算をしなさい。

① $26 \overline{) 884}$

② $19 \overline{) 893}$

③ $14 \overline{) 882}$

④ $52 \overline{) 780}$

⑤ $12 \overline{) 984}$

⑥ $65 \overline{) 715}$

⑦ $13 \overline{) 962}$

⑧ $22 \overline{) 792}$

⑨ $32 \overline{) 832}$

⑩ $71 \overline{) 923}$

⑪ $59 \overline{) 885}$

⑫ $21 \overline{) 987}$

⑬ $45 \overline{) 675}$

⑭ $15 \overline{) 825}$

⑮ $78 \overline{) 936}$

8 次のわり算をなさい。

① $31 \overline{) 961}$

② $15 \overline{) 720}$

③ $11 \overline{) 946}$

④ $40 \overline{) 920}$

⑤ $18 \overline{) 900}$

⑥ $72 \overline{) 936}$

⑦ $24 \overline{) 960}$

⑧ $79 \overline{) 869}$

⑨ $28 \overline{) 980}$

⑩ $46 \overline{) 966}$

⑪ $34 \overline{) 612}$

⑫ $66 \overline{) 792}$

⑬ $16 \overline{) 768}$

⑭ $25 \overline{) 875}$

⑮ $53 \overline{) 954}$

9 次のわり算をしなさい。

① $17 \overline{)833}$

② $60 \overline{)960}$

③ $12 \overline{)900}$

④ $14 \overline{)980}$

⑤ $23 \overline{)943}$

⑥ $41 \overline{)656}$

⑦ $67 \overline{)938}$

⑧ $19 \overline{)969}$

⑨ $24 \overline{)864}$

⑩ $13 \overline{)637}$

⑪ $29 \overline{)986}$

⑫ $73 \overline{)949}$

⑬ $54 \overline{)918}$

⑭ $35 \overline{)945}$

⑮ $47 \overline{)799}$

10 次のわり算をなさい。

① $40 \overline{)480}$

② $30 \overline{)570}$

③ $50 \overline{)550}$

④ $30 \overline{)930}$

⑤ $20 \overline{)260}$

⑥ $60 \overline{)720}$

⑦ $20 \overline{)820}$

⑧ $50 \overline{)800}$

⑨ $70 \overline{)770}$

⑩ $30 \overline{)960}$

⑪ $20 \overline{)280}$

⑫ $50 \overline{)600}$

⑬ $30 \overline{)450}$

⑭ $20 \overline{)720}$

⑮ $40 \overline{)520}$

□□ 次のわり算をしなさい。

① $300 \overline{)6300}$

② $400 \overline{)7200}$

③ $600 \overline{)7800}$

④ $200 \overline{)3600}$

⑤ $300 \overline{)4200}$

⑥ $200 \overline{)4800}$

⑦ $300 \overline{)7500}$

⑧ $400 \overline{)6800}$

⑨ $600 \overline{)8400}$

⑩ $300 \overline{)7800}$

⑪ $200 \overline{)6200}$

⑫ $200 \overline{)8400}$

⑬ $200 \overline{)3800}$

⑭ $200 \overline{)5000}$

⑮ $500 \overline{)8500}$

12 次のわり算をして、あまりも出さない。

① $31 \overline{)980}$

② $14 \overline{)846}$

③ $22 \overline{)960}$

④ $75 \overline{)826}$

⑤ $25 \overline{)978}$

⑥ $83 \overline{)915}$

⑦ $12 \overline{)867}$

⑧ $62 \overline{)755}$

⑨ $49 \overline{)944}$

⑩ $37 \overline{)778}$

⑪ $16 \overline{)852}$

⑫ $56 \overline{)792}$

⑬ $69 \overline{)975}$

⑭ $43 \overline{)781}$

⑮ $26 \overline{)998}$

お よ そ の 数

例1 切りすて

切りすてをして()の中の位までのおよその数(がい数)にしろさい。

① 8945 (百の位)

② 687642 (千の位)

答 _____

答 _____

練習1 切りすてをして()の中の位までのおよその数(がい数)にしろさい。

① 3484 (百の位)

② 346479 (千の位)

答 _____

答 _____

③ 72064 (百の位)

④ 309515 (千の位)

答 _____

答 _____

⑤ 785906 (一万の位)

⑥ 2703198 (十万の位)

答 _____

答 _____

⑦ 81650327 (十万の位)

⑧ 902301478 (一万の位)

答 _____

答 _____

例2 切り上げ

切り上げをして()の中の位までのおよその数(がい数)にしろさい。

① 8645 (百の位)

② 689642 (千の位)

答 _____

答 _____

練習2 切り上げをして()の中の位までのおよその数(がい数)にしろさい。

① 3484 (百の位)

② 346479 (千の位)

答 _____

答 _____

③ 72064 (百の位)

④ 309515 (千の位)

答 _____

答 _____

⑤ 785906 (一万の位)

⑥ 2703198 (十万の位)

答 _____

答 _____

⑦ 81650327 (十万の位)

⑧ 902301478 (一万の位)

答 _____

答 _____

例3 四捨五入

四捨五入をして()の中の位までのおよその数(がい数)にしてください。

① 8945 (百の位)

② 687642 (千の位)

答 _____

答 _____

ポイント

◆ 0, 1, 2, 3, 4 は切りすて ◆ 5, 6, 7, 8, 9 は切り上げ

練習3-1 四捨五入をして()の中の位までのおよその数(がい数)にしてください。

① 3484 (百の位)

② 346479 (千の位)

答 _____

答 _____

③ 6749 (百の位)

④ 62579 (千の位)

答 _____

答 _____

⑤ 72064 (百の位)

⑥ 309315 (千の位)

答 _____

答 _____

⑦ 785906 (一万の位)

⑧ 2703198 (十万の位)

答 _____

答 _____

⑨ 81650327 (十万の位)

⑩ 902301478 (一万の位)

答 _____

答 _____

練習3-2 四捨五入をして()の中の位までのおよその数(がい数)にしてください。

① 7634 (百の位)

② 516784 (千の位)

答 _____

答 _____

③ 1694 (百の位)

④ 76198 (千の位)

答 _____

答 _____

⑤ 60347 (百の位)

⑥ 846907 (千の位)

答 _____

答 _____

⑦ 304789 (一万の位)

⑧ 6171459 (十万の位)

答 _____

答 _____

⑨ 63205478 (十万の位)

⑩ 510629715 (一万の位)

答 _____

答 _____

例4

がい算(たし算・ひき算)

がい算をして、百の位までのがい数にしろ。

① $3485 + 2941$

② $7215 - 6262$

答

答

練習4-1 がい算をして、百の位までのがい数にしろ。

① $4756 + 1426$

② $6239 - 2791$

答

答

③ $3619 + 4205$

④ $5989 - 4059$

答

答

練習4-2 がい算をして、千の位までのがい数にしろ。

① $27532 + 43251$

② $51428 - 12894$

答

答

③ $46758 + 84253$

④ $79642 - 24681$

答

答

練習4-3 がい算をして、一万の位までのがい数にしろ。

① $48216 + 52136$

② $65142 - 24615$

答

答

③ $120356 + 203148$

④ $846219 - 302014$

答

答

例5 がい算（かけ算・わり算）

上から1けたのがい数にして、次の計算の答えを見積もりなさい。

① 356×634

② $45862 \div 521$

答 _____

答 _____

練習5 上から1けたのがい数にして、次の計算の答えを見積もりなさい。

① 85×92

② 42×36

答 _____

答 _____

③ 74×51

④ 62×18

答 _____

答 _____

⑤ 43×256

⑥ 438×85

答 _____

答 _____

⑦ $48 \div 13$

⑧ $84 \div 42$

答 _____

答 _____

⑨ $752 \div 42$

⑩ $623 \div 28$

答 _____

答 _____

⑪ $4589 \div 248$

⑫ $9321 \div 349$

答 _____

答 _____

練習問題

① 切りすてをして()の中の位までのおよその数(がい数)にしてください。

① 2568 (百の位)

答

② 6924 (百の位)

答

③ 85472 (千の位)

答

④ 47513 (千の位)

答

⑤ 461483 (一万の位)

答

⑥ 558826 (一万の位)

答

⑦ 2865482 (十万の位)

答

⑧ 6584731 (十万の位)

答

② 切りあげをして()の中の位までのおよその数(がい数)にしてください。

① 3549 (百の位)

答

② 6013 (百の位)

答

③ 25472 (千の位)

答

④ 57513 (千の位)

答

⑤ 361483 (一万の位)

答

⑥ 958826 (一万の位)

答

⑦ 4865082 (十万の位)

答

⑧ 6283739 (十万の位)

答

③ 四捨五入をして()の中の位までのおよその数(がい数)にしてください。

① 3157 (百の位)

答

② 4628 (百の位)

答

③ 64592 (千の位)

答

④ 28471 (千の位)

答

⑤ 7868482 (一万の位)

答

⑥ 2580513 (一万の位)

答

⑦ 8693482 (十万の位)

答

⑧ 2514718 (十万の位)

答

4 がい算をして、百の位までのがい数にしろ。

① $1427 + 3681$

② $9251 - 3682$

答 _____

答 _____

③ $4138 + 1790$

④ $4888 - 1271$

答 _____

答 _____

5 がい算をして、千の位までのがい数にしろ。

① $25135 + 32864$

② $75982 - 25341$

答 _____

答 _____

③ $69225 + 11203$

④ $80164 - 56293$

答 _____

答 _____

6 がい算をして、一万の位までのがい数にしろ。

① $68291 + 19332$

② $89445 - 36728$

答 _____

答 _____

③ $312754 + 429972$

④ $902371 - 734582$

答 _____

答 _____

7 上から1けたのがい数にして、次の計算の答えを見積もりなさい。

① 35×42

② 62×58

答 _____

答 _____

③ $61 \div 18$

④ $285 \div 49$

答 _____

答 _____

整数の四則混合計算

例1 四則混合計算(1)

次の計算をなさい。

① $3+4-5$

② $2\times 6\div 3$

③ $2\times 5+3$

④ $9-2\times 3$

⑤ $10\div 2+3$

⑥ $6-8\div 2$

練習1-1 次の計算をなさい。

① $7+29-17$

② $39-15+21$

③ $13+48-30$

④ $43-6+19$

⑤ $20+2-19$

⑥ $36-27+12$

練習1-2 次の計算をなさい。

① $5\times 21\div 7$

② $54\div 18\times 3$

③ $12\times 2\div 4$

④ $32\div 16\times 9$

⑤ $16\times 3\div 12$

⑥ $22\div 11\times 6$

⑦ $30\times 1\div 15$

⑧ $24\div 4\times 5$

⑨ $10\times 4\div 8$

練習1-3 次の計算をなさい。

① $10 \times 7 + 39$

② $49 \times 3 - 21$

③ $25 \times 15 + 44$

④ $17 \times 3 - 28$

⑤ $59 + 5 \times 38$

⑥ $95 - 13 \times 6$

練習1-4 次の計算をなさい。

① $24 \div 8 + 38$

② $32 \div 16 - 2$

③ $24 \div 6 + 55$

④ $48 \div 4 - 11$

⑤ $33 \div 3 + 26$

⑥ $52 \div 13 - 3$

練習1-5 次の計算をなさい。

① $50 + 60 \div 12$

② $48 - 45 \div 15$

③ $18 + 46 \div 2$

④ $60 - 22 \div 22$

⑤ $30 + 35 \div 5$

⑥ $58 - 45 \div 9$

例2

四則混合計算(2)

次の計算をなさい。

① $2 \times 3 + 4 \times 5$

② $12 \div 3 - 4 \div 2$

③ $2 \times 4 + 8 \div 2$

④ $9 \div 3 - 2 \times 1$

練習2-1 次の計算をなさい。

① $4 \times 8 + 5 \times 8$

② $9 \times 6 - 4 \times 3$

③ $3 \times 21 + 16 \times 5$

④ $56 \div 7 + 60 \div 15$

⑤ $72 \div 8 - 36 \div 9$

⑥ $27 \div 3 + 49 \div 7$

練習2-2 次の計算をなさい。

① $53 \times 2 + 63 \div 9$

② $44 \times 4 - 35 \div 7$

③ $14 \times 6 + 36 \div 6$

④ $35 \div 5 + 45 \times 2$

⑤ $36 \div 2 - 2 \times 6$

⑥ $55 \div 11 + 5 \times 17$

例3 カッコのある四則混合計算(1)

次の計算をなさい。

① $9 - (5 + 2)$

② $6 - (5 - 2)$

③ $3 \times (5 + 2)$

④ $3 \times (5 - 2)$

⑤ $21 \div (5 + 2)$

⑥ $12 \div (5 - 2)$

練習3-1 次の計算をなさい。

① $58 - (20 + 26)$

② $9 - (12 - 7)$

③ $38 - (18 + 8)$

④ $24 - (15 - 4)$

⑤ $45 - (3 + 9)$

⑥ $19 - (11 - 5)$

練習3-2 次の計算をなさい。

① $4 \times (3 + 9)$

② $8 \times (13 - 8)$

③ $11 \times (3 + 22)$

④ $24 \times (15 - 6)$

⑤ $15 \times (11 + 4)$

⑥ $18 \times (27 - 2)$

練習3-3 次の計算をなさい。

① $49 \div (4 + 3)$

② $90 \div (37 - 27)$

③ $54 \div (7 + 2)$

④ $21 \div (11 - 4)$

⑤ $36 \div (3 + 9)$

⑥ $24 \div (17 - 9)$

例4 カッコのある四則混合計算(2)

次の計算をなさい。

① $(3+2) \times (4-2)$

② $(3-2) \times (4-1)$

③ $(6+3) \div (1+2)$

④ $(9-3) \div (1+2)$

練習4-1 次の計算をなさい。

① $(2+4) \times (8+6)$

② $(59-51) \times (31-18)$

③ $(5+2) \times (17+30)$

④ $(62-12) \times (45-36)$

⑤ $(25+2) \times (3+4)$

⑥ $(35-4) \times (22-14)$

練習4-2 次の計算をなさい。

① $(29+21) \times (5+3)$

② $(28-13) \times (7-6)$

③ $(21+11) \times (67-36)$

④ $(51-1) \times (3+47)$

⑤ $(14+3) \times (16-9)$

⑥ $(50-27) \times (33+7)$

練習4-3 次の計算をなさい。

① $(52+11) \div (6+3)$

② $(73-53) \div (17-7)$

③ $(20+35) \div (3+2)$

④ $(41-5) \div (18-6)$

⑤ $(30+46) \div (13+6)$

⑥ $(31-6) \div (43-38)$

例5 □にあてはまる数を求める

次の式にあてはまる□の数を求めなさい。

① $\square + 8 = 15$

答 _____

② $9 + \square = 13$

答 _____

③ $\square \times 6 = 42$

答 _____

④ $5 \times \square = 45$

答 _____

⑤ $\square - 4 = 8$

答 _____

⑥ $25 - \square = 16$

答 _____

⑦ $\square \div 5 = 7$

答 _____

⑧ $63 \div \square = 7$

答 _____

練習5-1 次の式にあてはまる□の数を求めなさい。

① $\square + 12 = 29$

答 _____

② $\square + 18 = 31$

答 _____

③ $\square - 7 = 13$

答 _____

④ $\square - 15 = 19$

答 _____

⑤ $\square \times 4 = 36$

答 _____

⑥ $\square \times 7 = 56$

答 _____

⑦ $\square \div 4 = 5$

答 _____

⑧ $\square \div 6 = 7$

答 _____

⑨ $13 + \square = 27$

答 _____

⑩ $20 + \square = 42$

答 _____

⑪ $28 - \square = 9$

答 _____

⑫ $10 - \square = 3$

答 _____

⑬ $7 \times \square = 35$

答 _____

⑭ $5 \times \square = 80$

答 _____

⑮ $24 \div \square = 6$

答 _____

⑯ $12 \div \square = 4$

答 _____

練習5-2 次の式にあてはまる□の数を求めなさい。

① $\square + 15 = 45$

答 _____

② $\square + 32 = 41$

答 _____

③ $\square - 9 = 21$

答 _____

④ $\square - 32 = 18$

答 _____

⑤ $\square \times 10 = 50$

答 _____

⑥ $\square \times 12 = 36$

答 _____

⑦ $\square \div 9 = 7$

答 _____

⑧ $\square \div 10 = 8$

答 _____

⑨ $36 + \square = 52$

答 _____

⑩ $19 + \square = 65$

答 _____

⑪ $43 - \square = 25$

答 _____

⑫ $50 - \square = 19$

答 _____

⑬ $13 \times \square = 52$

答 _____

⑭ $15 \times \square = 45$

答 _____

⑮ $75 \div \square = 25$

答 _____

⑯ $90 \div \square = 15$

答 _____

練習5-3 次の式にあてはまる□の数を求めなさい。

① $\square + 23 = 84$

答 _____

② $84 + \square = 126$

答 _____

③ $\square - 20 = 51$

答 _____

④ $50 - \square = 33$

答 _____

⑤ $\square \times 15 = 90$

答 _____

⑥ $25 \times \square = 125$

答 _____

⑦ $\square \div 9 = 5$

答 _____

⑧ $70 \div \square = 35$

答 _____

練習問題**①** 次の計算をなさい。

① $18 + 10 - 22$

② $50 - 31 + 9$

③ $16 \times 9 \div 12$

④ $38 \div 2 \times 3$

⑤ $53 + 29 \times 15$

⑥ $87 - 11 \times 4$

⑦ $200 \div 40 + 49$

⑧ $56 \div 4 - 5$

⑨ $18 + 42 \div 6$

② 次の計算をなさい。

① $8 \times 2 + 12 \times 6$

② $5 \times 39 - 2 \times 32$

③ $14 \times 9 + 38 \times 7$

④ $30 \times 6 - 5 \times 15$

⑤ $36 \div 12 + 33 \div 3$

⑥ $72 \div 6 - 14 \div 7$

⑦ $35 \div 5 + 44 \div 11$

⑧ $48 \div 4 - 54 \div 18$

⑨ $23 \times 11 + 63 \div 7$

⑩ $8 \times 28 - 54 \div 3$

⑪ $19 \times 4 + 270 \div 90$

⑫ $10 \times 39 - 66 \div 22$

⑬ $64 \div 16 + 8 \times 7$

⑭ $46 \div 1 - 16 \times 2$

⑮ $32 \div 4 + 16 \times 3$

3 次の計算をなさい。

① $46 - (1 + 21)$

② $30 - (10 - 2)$

③ $41 - (11 + 7)$

④ $27 - (13 - 2)$

⑤ $32 - (3 + 25)$

⑥ $29 - (19 - 6)$

⑦ $17 \times (14 + 6)$

⑧ $10 \times (27 - 2)$

⑨ $9 \times (1 + 29)$

⑩ $25 \times (21 - 12)$

⑪ $20 \times (30 + 7)$

⑫ $15 \times (18 - 5)$

⑬ $80 \div (8 + 12)$

⑭ $48 \div (13 - 1)$

⑮ $45 \div (2 + 13)$

⑯ $24 \div (10 - 6)$

⑰ $99 \div (11 + 22)$

⑱ $45 \div (20 - 15)$

4 次の計算をなさい。

① $(18 + 9) \times (19 - 4)$

② $(57 - 54) \times (6 + 4)$

③ $(4 + 50) \div (2 + 1)$

④ $(48 - 39) \div (15 - 6)$

⑤ $(35 + 45) \div (57 - 17)$

⑥ $(68 - 50) \div (2 + 4)$

面積

例1 面積

1辺が1cmの正方形の面積は何 cm^2 ですか。

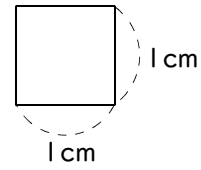

答 _____

ポイント

1辺が1cmの正方形の面積を 1cm^2 （1平方センチメートル）という。

練習1 面積が 1cm^2 の正方形を図のようにならべたとき、面積を求めなさい。

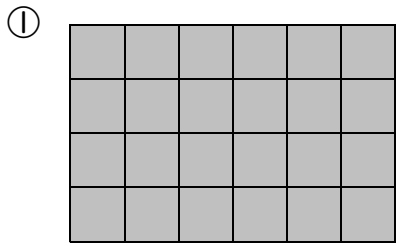

答 _____

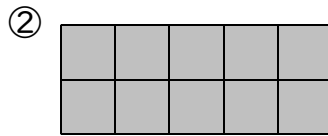

答 _____

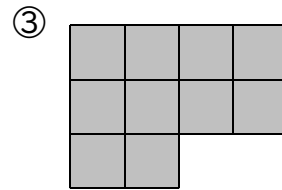

答 _____

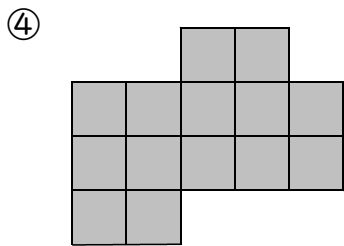

答 _____

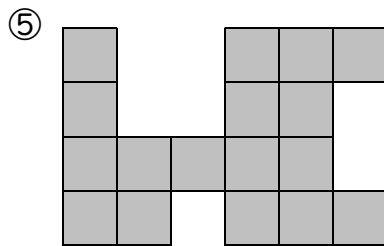

答 _____

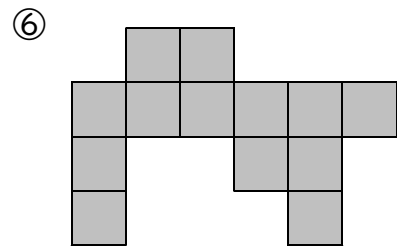

答 _____

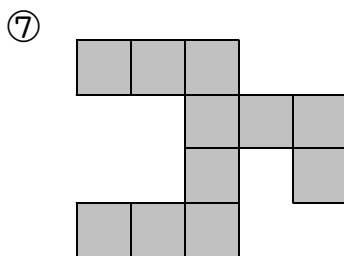

答 _____

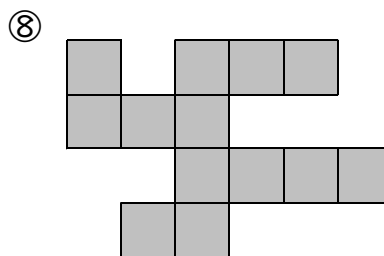

答 _____

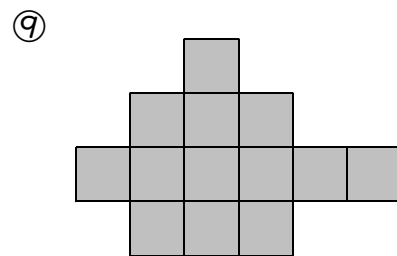

答 _____

例2 長方形・正方形の面積

次の長方形や正方形の面積を求めなさい。

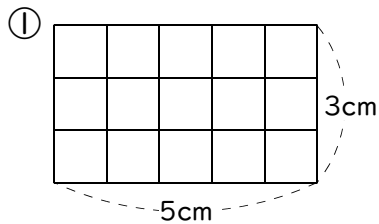

答 _____

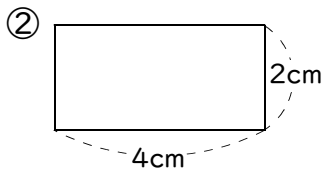

答 _____

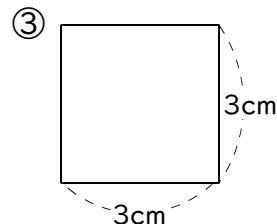

答 _____

ポイント

長方形の面積 = たて × よこ
正方形の面積 = 1辺 × 1辺

練習2 次の長方形や正方形の面積を求めなさい。

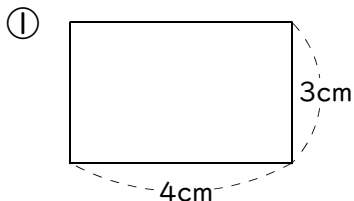

答 _____

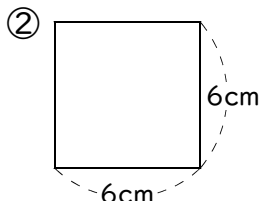

答 _____

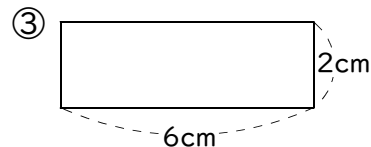

答 _____

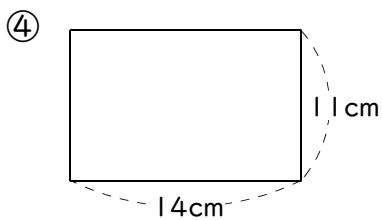

答 _____

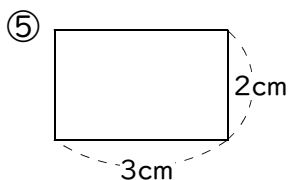

答 _____

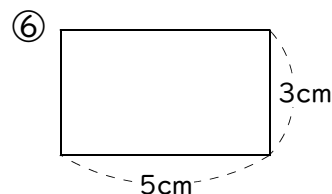

答 _____

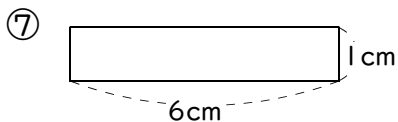

答 _____

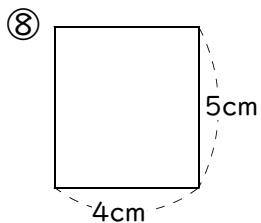

答 _____

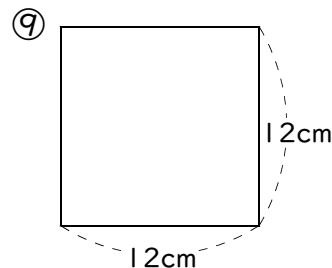

答 _____

例3 長方形に分けて面積を求める

次の図形の面積を求めなさい。(長さの単位はcm)

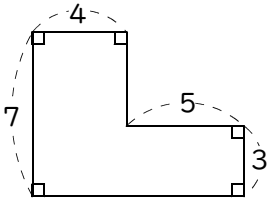

答 _____

ポイント

長方形の面積 = たて × よこ

正方形の面積 = 1辺 × 1辺

練習3 次の図形の面積を求めなさい。(長さの単位はcm)

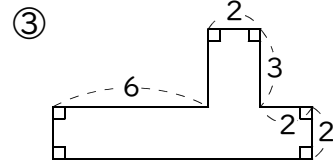
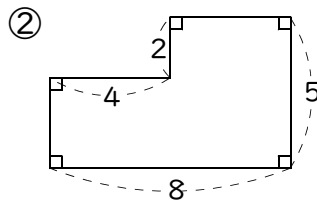
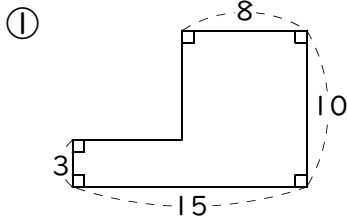

答 _____

答 _____

答 _____

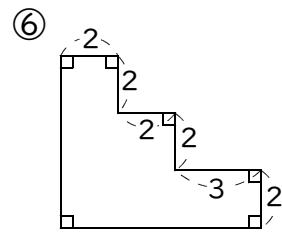
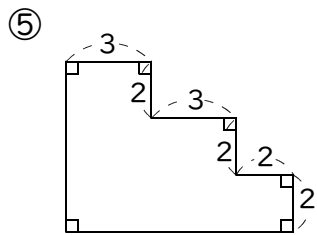
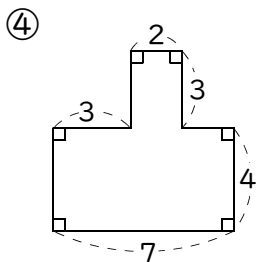

答 _____

答 _____

答 _____

例4 全体からいらなところをひいて面積を求める

次の図形の面積を求めなさい。(長さの単位はcm)

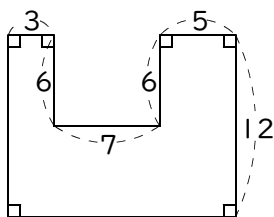

答 _____

ポイント

長方形の面積 = たて × よこ
 正方形の面積 = 1辺 × 1辺

練習4 次の図形の面積を求めなさい。(長さの単位はcm)

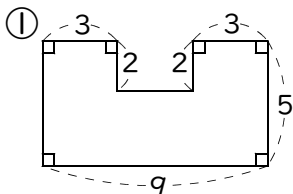

答 _____

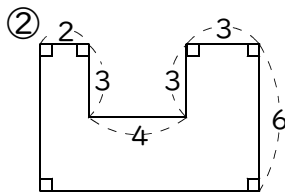

答 _____

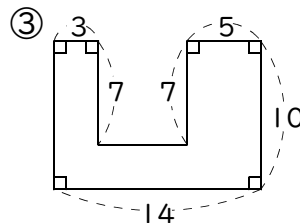

答 _____

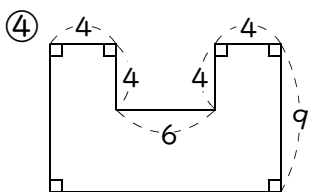

答 _____

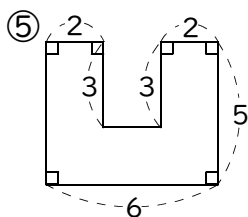

答 _____

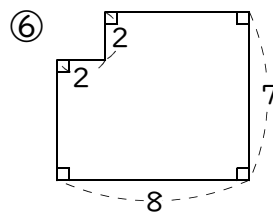

答 _____

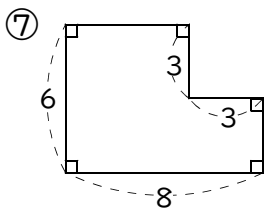

答 _____

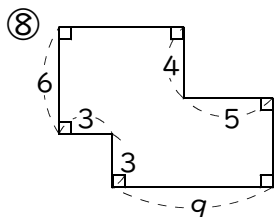

答 _____

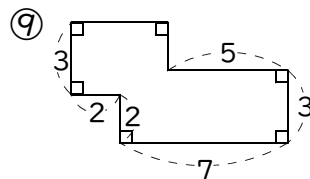

答 _____

例5 くふうして面積を求める

色がついたところの面積を求めなさい。(長さの単位はcm)

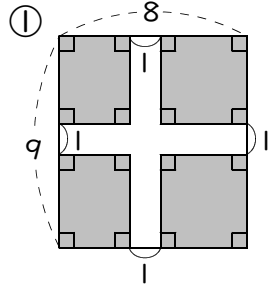

答 _____

② 1めもり1cm

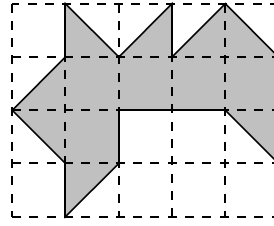

答 _____

ポイント

長方形の面積 = たて × よこ
正方形の面積 = 1辺 × 1辺

練習5 色がついたところの面積を求めなさい。(長さの単位はcm)

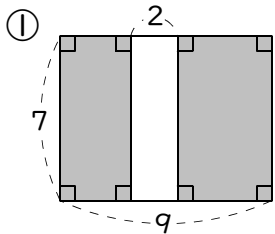

答 _____

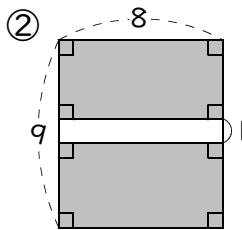

答 _____

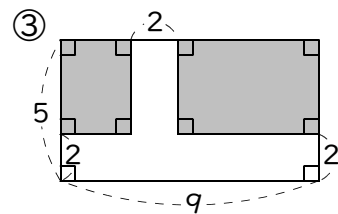

答 _____

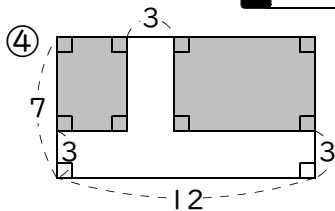

答 _____

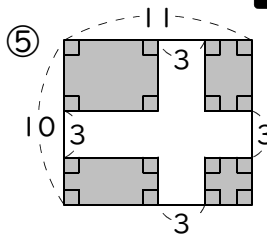

答 _____

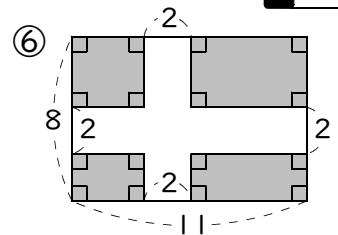

答 _____

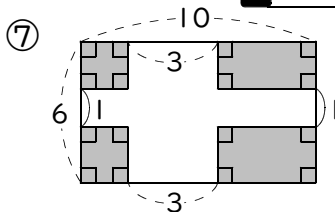

答 _____

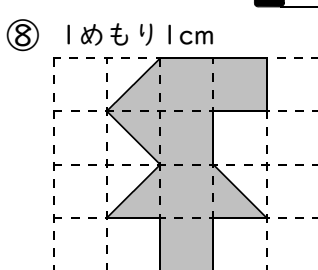

答 _____

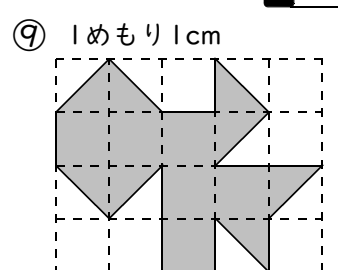

答 _____

例6 たてやよこの長さを求める

面積が 72cm^2 、たての長さが 8cm の長方形の横の長さを求めなさい。

答 _____

ポイント

長方形の面積 = たて \times よこ

正方形の面積 = 1辺 \times 1辺

練習6 次の問いに答えなさい。

① 面積が 20cm^2 、たての長さが 4cm の長方形の横の長さを求めなさい。

答 _____

② 面積が 32cm^2 、たての長さが 8cm の長方形の横の長さを求めなさい。

答 _____

③ 面積が 54cm^2 、たての長さが 6cm の長方形の横の長さを求めなさい。

答 _____

④ 面積が 132cm^2 、横の長さが 12cm の長方形のたての長さを求めなさい。

答 _____

⑤ 面積が 156cm^2 、横の長さが 13cm の長方形のたての長さを求めなさい。

答 _____

例7 大きい面積

次の問いに答えなさい。

① たての長さが 6m 、横の長さが 7m の長方形の面積を求めなさい。

答 _____

② たての長さが 4km 、横の長さが 5km の長方形の面積を求めなさい。

答 _____

ポイント

1辺が 1m の正方形の面積… 1m^2 (1平方メートル)

1辺が 1km の正方形の面積… 1km^2 (1平方キロメートル)

練習7 次の問いに答えなさい。

① たての長さが 3m 、横の長さが 5m の長方形の面積を求めなさい。

答 _____

② たての長さが 9km 、横の長さが 4km の長方形の面積を求めなさい。

答 _____

例8 面積の単位（アールとヘクタール）

次の面積を [] の中の単位で答えなさい。

- ① 200m^2 [a] ② 4000m^2 [a] ③ 30000m^2 [ha] ④ 100000m^2 [ha]

答 _____

答 _____

答 _____

答 _____

ポイント

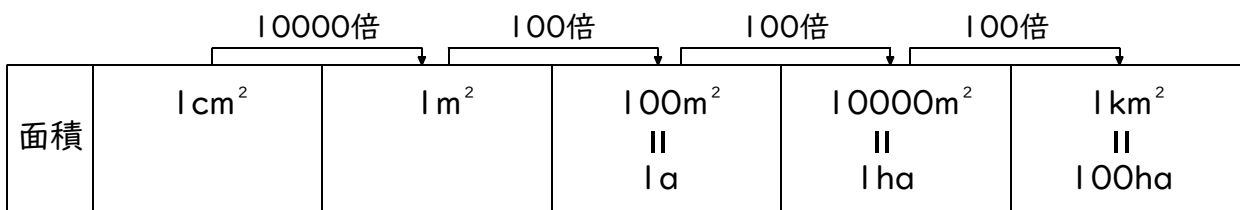

1辺が10mの正方形の面積(100m^2)を1a(アール)といいます。

1辺が100mの正方形の面積(10000m^2)を1ha(ヘクタール)といいます。

練習8-1 次の面積を [] の中の単位で答えなさい。

- ① 500m^2 [a] ② 3000m^2 [a] ③ 25000m^2 [a] ④ 360000m^2 [a]

答 _____

答 _____

答 _____

答 _____

- ⑤ 20000m^2 [ha] ⑥ 700000m^2 [ha] ⑦ 260000m^2 [ha] ⑧ 5400000m^2 [ha]

答 _____

答 _____

答 _____

答 _____

練習8-2 次の正方形や長方形の面積を [] の中の単位で答えなさい。

- ① [a] ② [a] ③ [ha] ④ [ha]

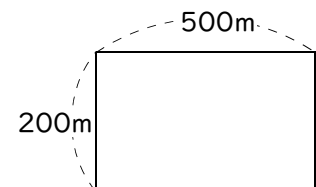
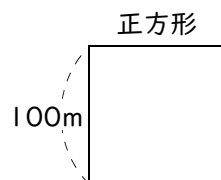
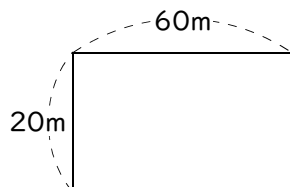
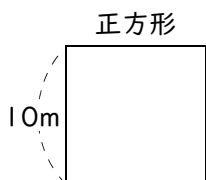

答 _____

答 _____

答 _____

答 _____

練習問題

① 次の長方形や正方形の面積を求めなさい。

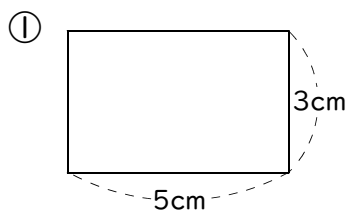

答 _____

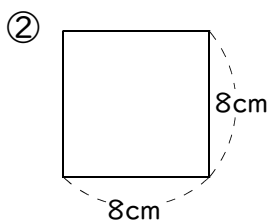

答 _____

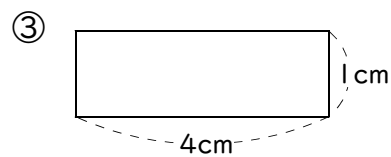

答 _____

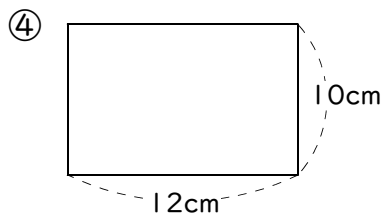

答 _____

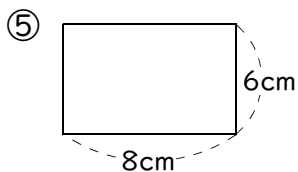

答 _____

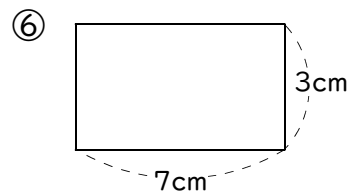

答 _____

② 次の図形の面積を求めなさい。(長さの単位はcm)

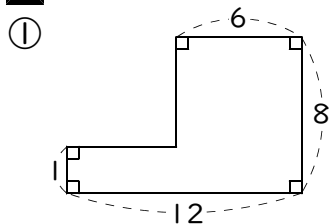

答 _____

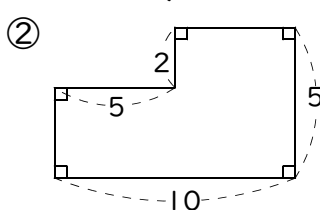

答 _____

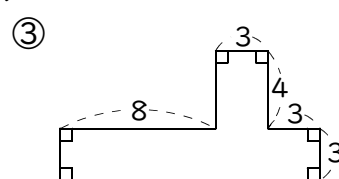

答 _____

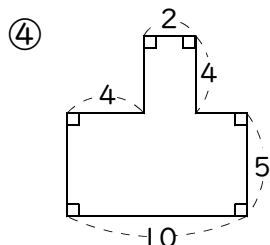

答 _____

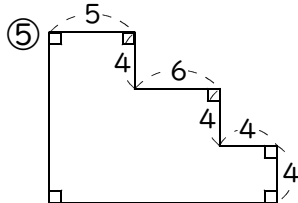

答 _____

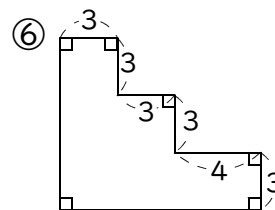

答 _____

3 次の図形の面積を求めなさい。(長さの単位はcm)

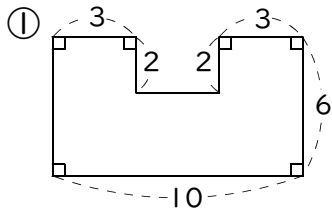

答 _____

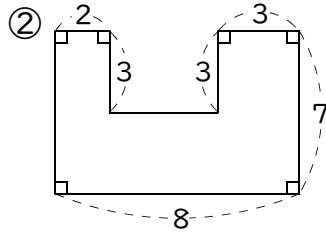

答 _____

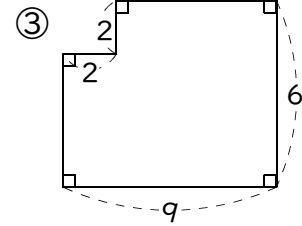

答 _____

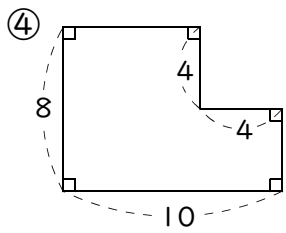

答 _____

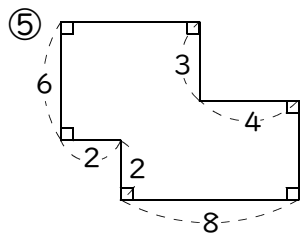

答 _____

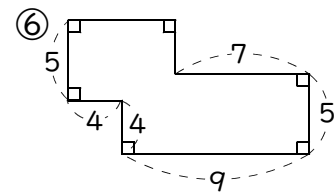

答 _____

4 色がついたところの面積を求めなさい。(長さの単位はcm)

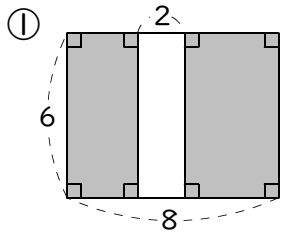

答 _____

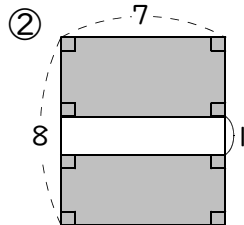

答 _____

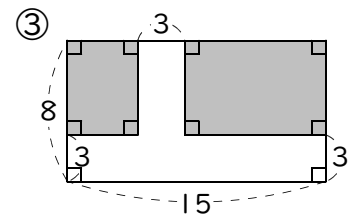

答 _____

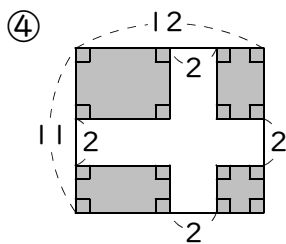

答 _____

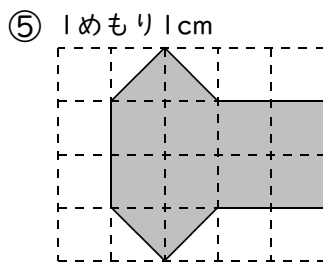

答 _____

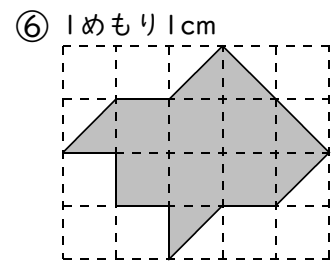

答 _____

5 次の問いに答えなさい。

① 面積が 24cm^2 、たての長さが 6cm の長方形の横の長さを求めなさい。

答 _____

② 面積が 18cm^2 、横の長さが 9cm の長方形のたての長さを求めなさい。

答 _____

6 次の問いに答えなさい。

① たての長さが 2m 、横の長さが 7m の長方形の面積を求めなさい。

答 _____

② たての長さが 3km 、横の長さが 5km の長方形の面積を求めなさい。

答 _____

7 次の面積を [] の中の単位で答えなさい。

① 200m^2 [a]

② 4000m^2 [a]

③ 18000m^2 [a]

答 _____

答 _____

答 _____

④ 60000m^2 [ha]

⑤ 400000m^2 [ha]

⑥ 350000m^2 [ha]

答 _____

答 _____

答 _____

⑦ [a]

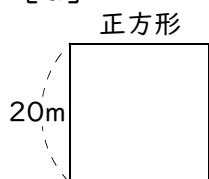

⑧ [a]

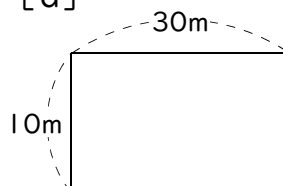

答 _____

答 _____

⑨ [ha]

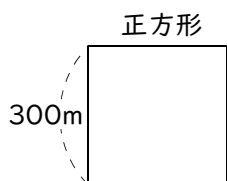

⑩ [ha]

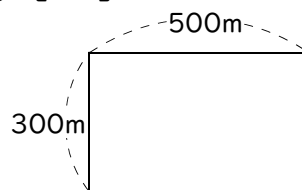

答 _____

答 _____

小 数

例1 小数(1)

1Lのカップに水が入っています。全部で何Lですか。

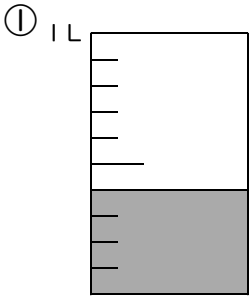

答 _____

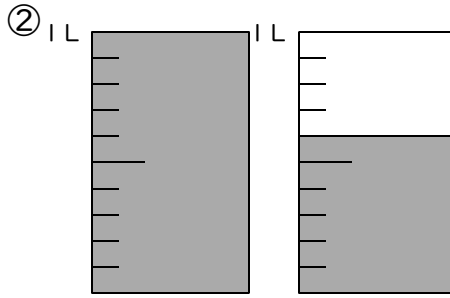

答 _____

練習1-1 1Lのカップに水が入っています。全部で何Lですか。

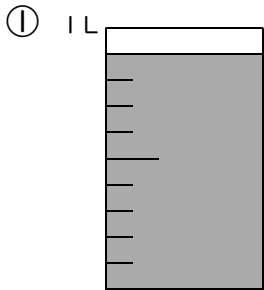

答 _____

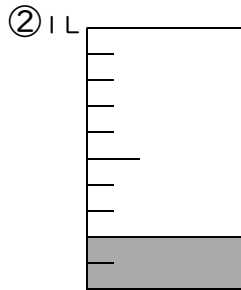

答 _____

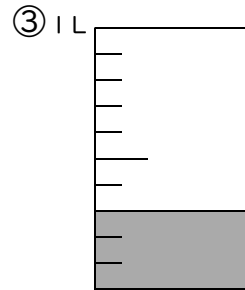

答 _____

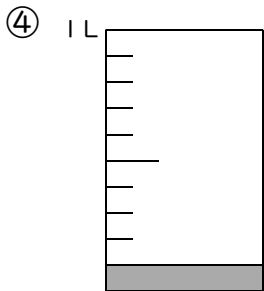

答 _____

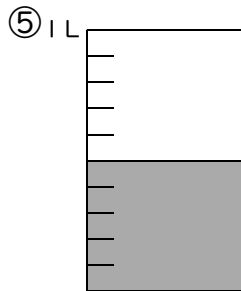

答 _____

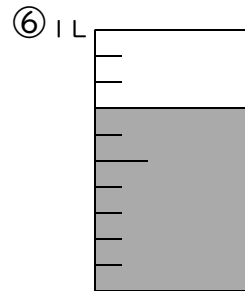

答 _____

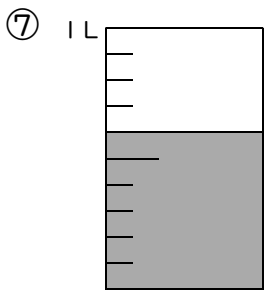

答 _____

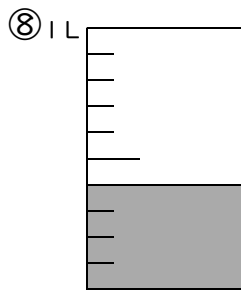

答 _____

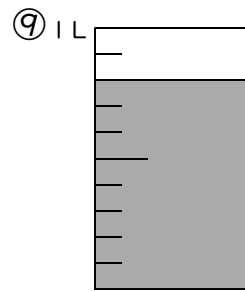

答 _____

練習1-2 1Lのカップに水が入っています。全部で何Lですか。

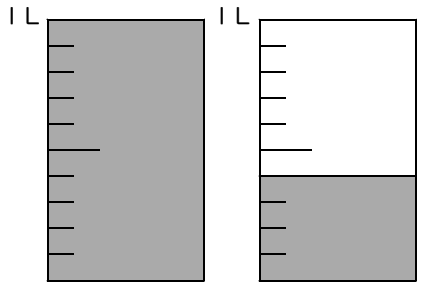
①  **答** _____

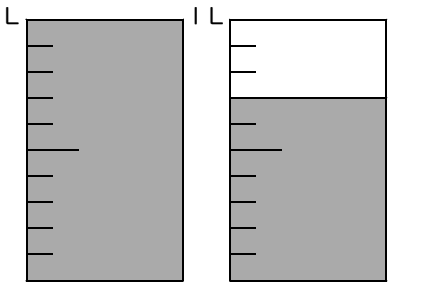
②  **答** _____

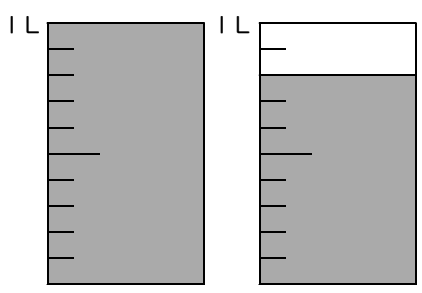
③  **答** _____

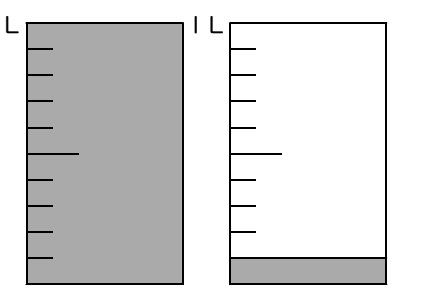
④  **答** _____

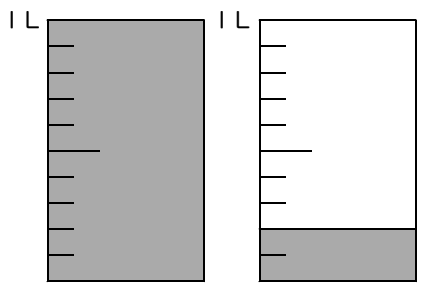
⑤  **答** _____

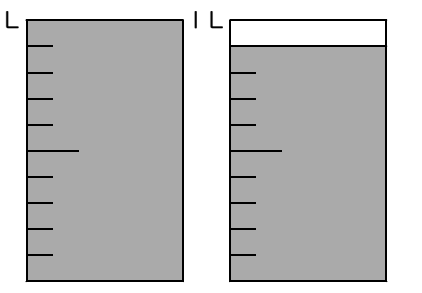
⑥  **答** _____

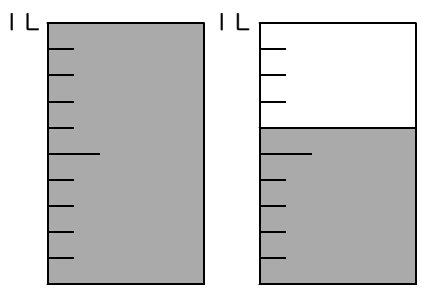
⑦  **答** _____

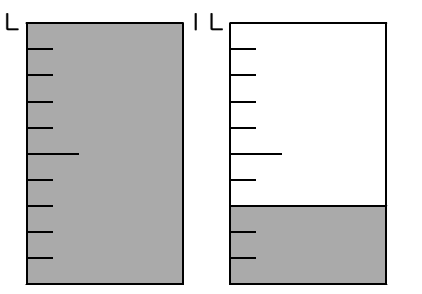
⑧  **答** _____

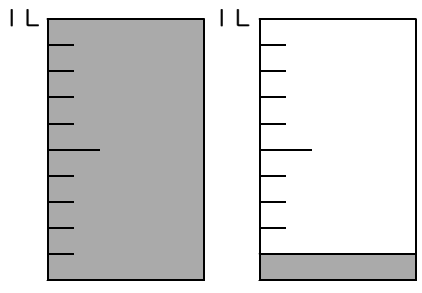
⑨  **答** _____

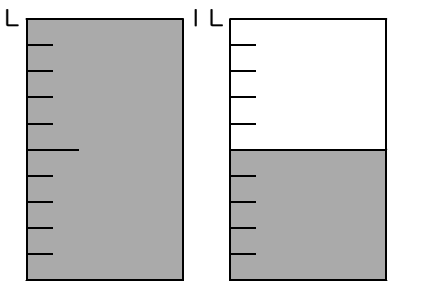
⑩  **答** _____

例2 小数 (2)

1 L のカップがあります。次の水の量を図に書きなさい。

① 0.4 L

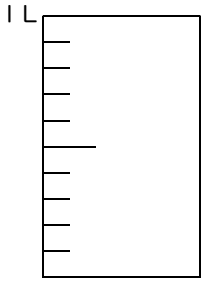

② 1.3 L

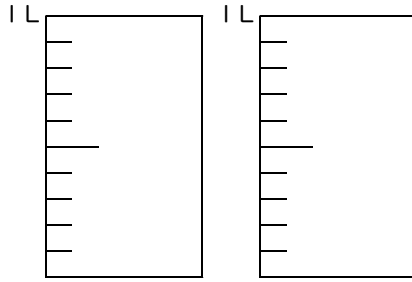

練習2-1 1 L のカップがあります。次の水の量を図に書きなさい。

① 0.3 L

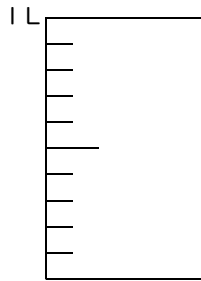

② 0.7 L

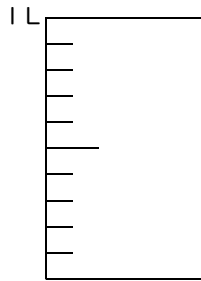

③ 0.1 L

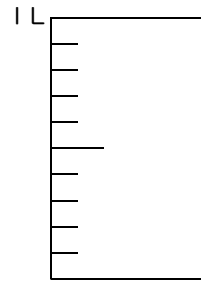

④ 0.8 L

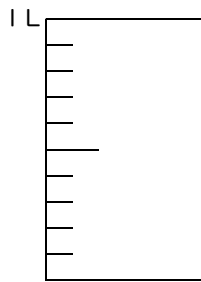

⑤ 0.6 L

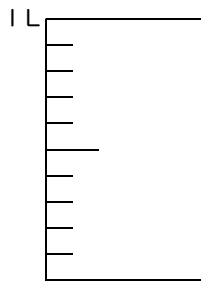

⑥ 0.4 L

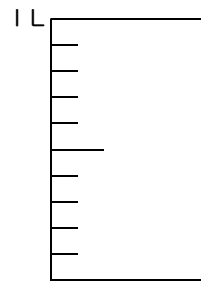

⑦ 0.2 L

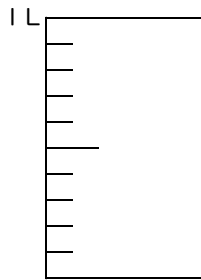

⑧ 0.5 L

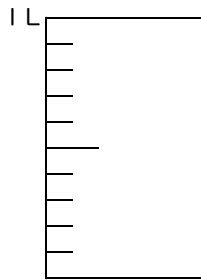

⑨ 0.9 L

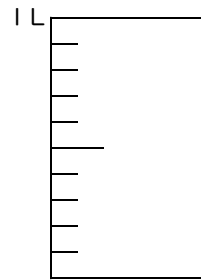

練習2-2 1Lのカップがあります。次の水の量を図に書きなさい。

① 1.7 L

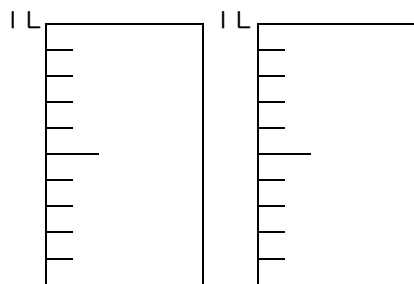

② 1.2 L

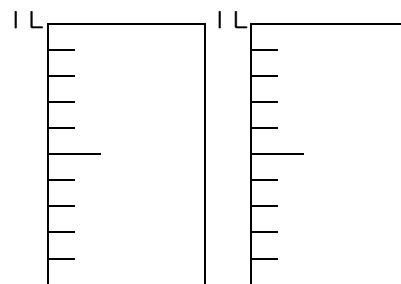

③ 1.4 L

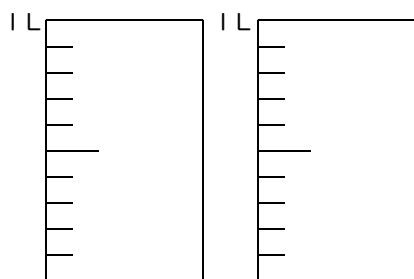

④ 1.6 L

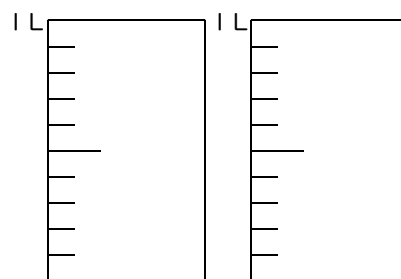

⑤ 1.1 L

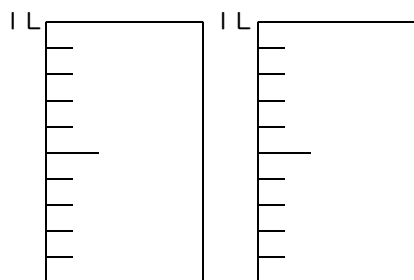

⑥ 1.8 L

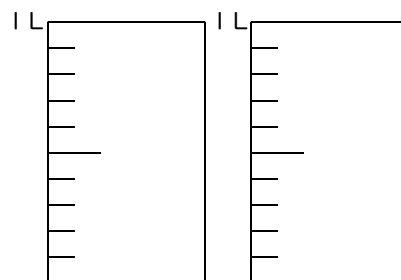

⑦ 1.2 L

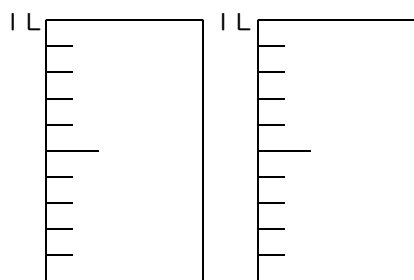

⑧ 1.3 L

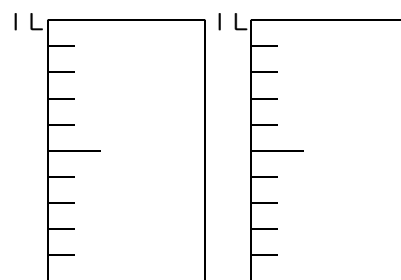

⑨ 1.5 L

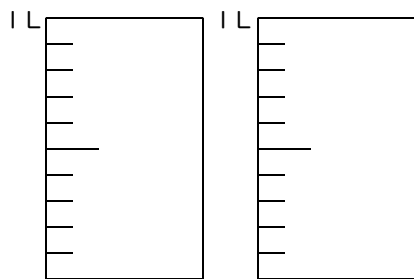

⑩ 1.9 L

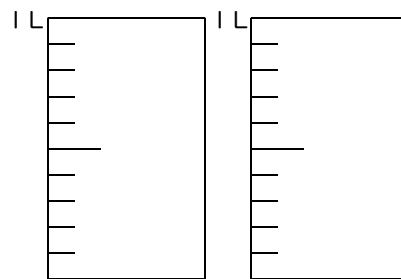

例3 小数と数直線 (1)

次の数直線でア・イ・ウ・エの数を書きなさい。

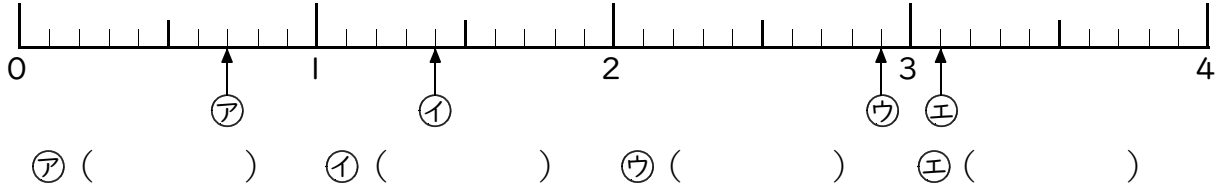

練習3 次の数直線でア・イ・ウ・エの数を書きなさい。

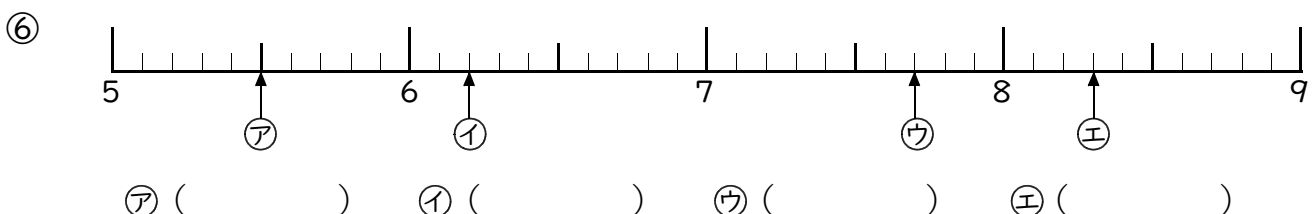
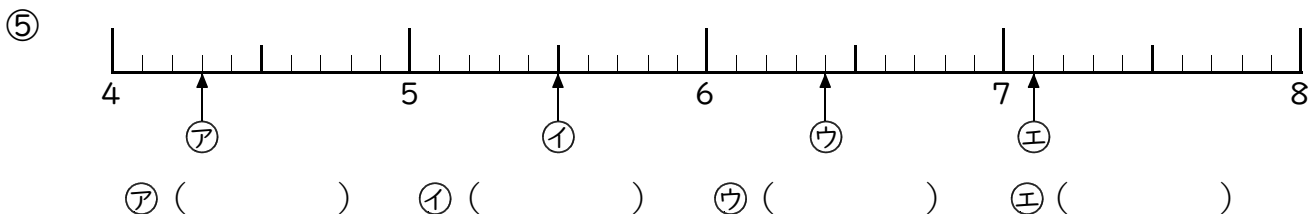
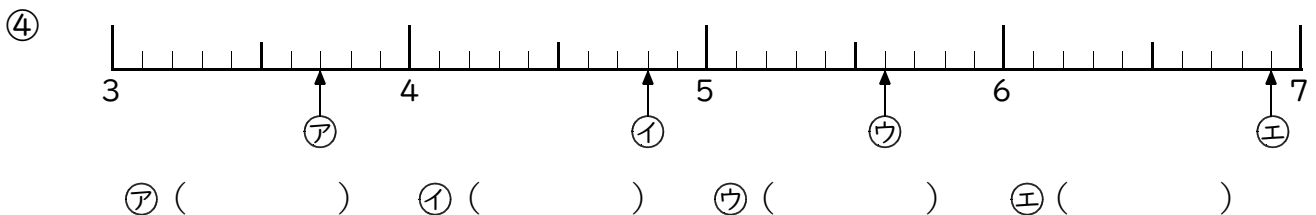
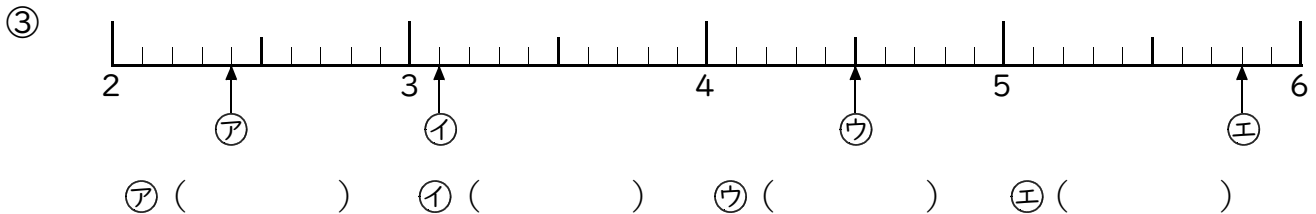
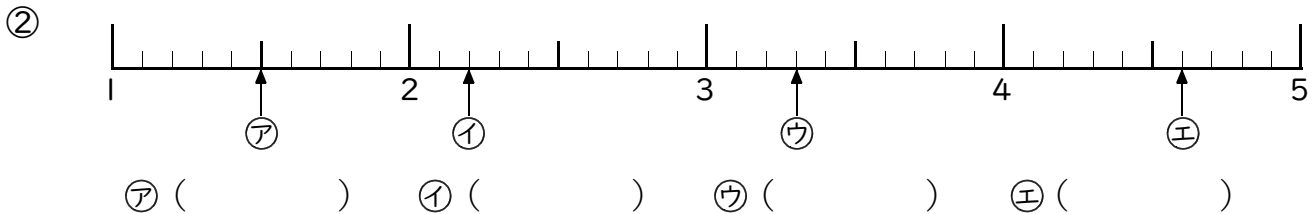
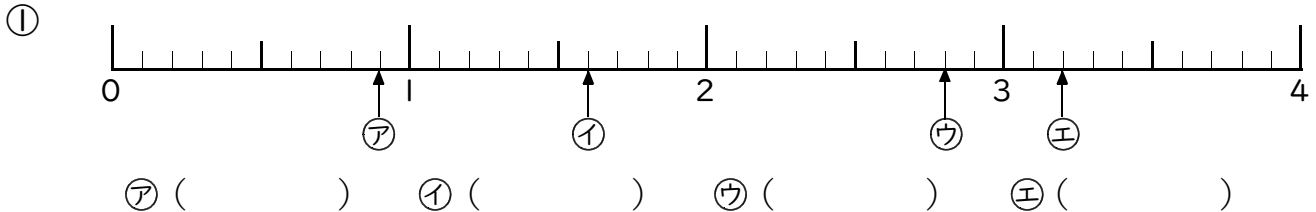

例4 小数と数直線 (2)

次の数直線でア・イ・ウ・エの数を書きなさい。

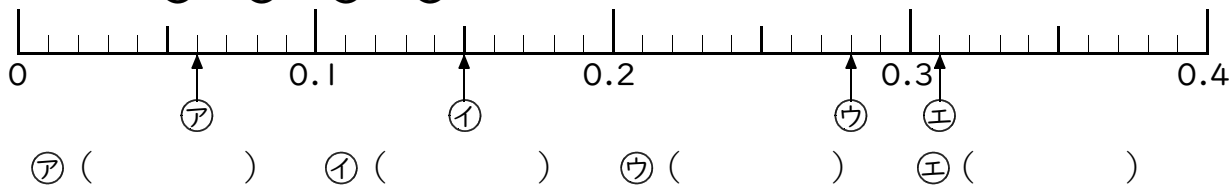

練習4 次の数直線でア・イ・ウ・エの数を書きなさい。

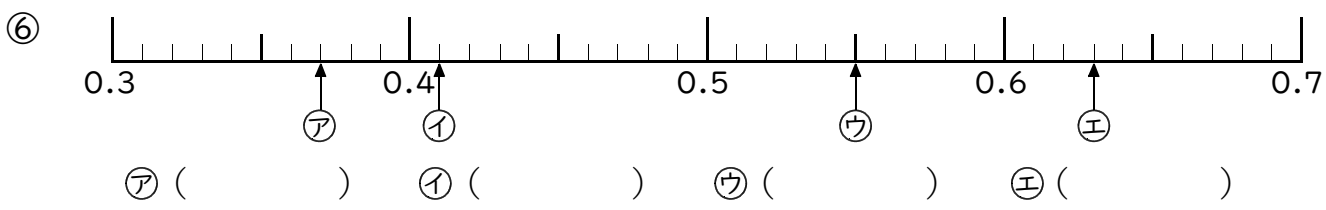
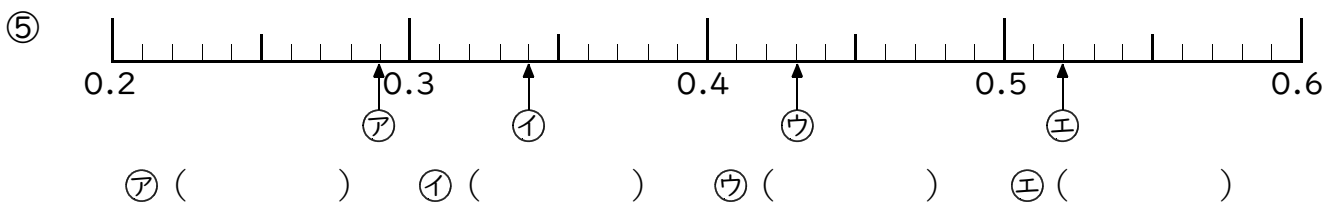
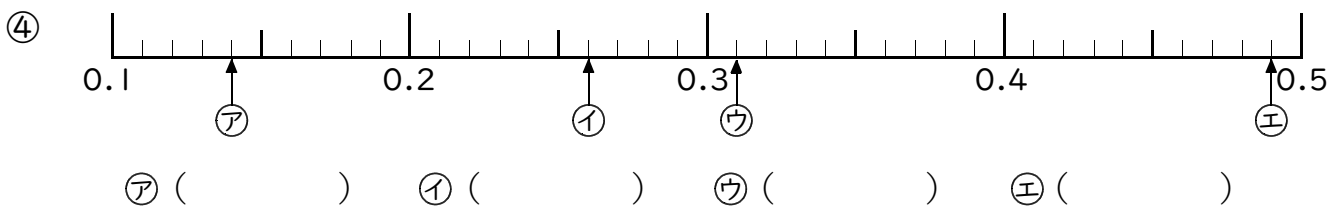
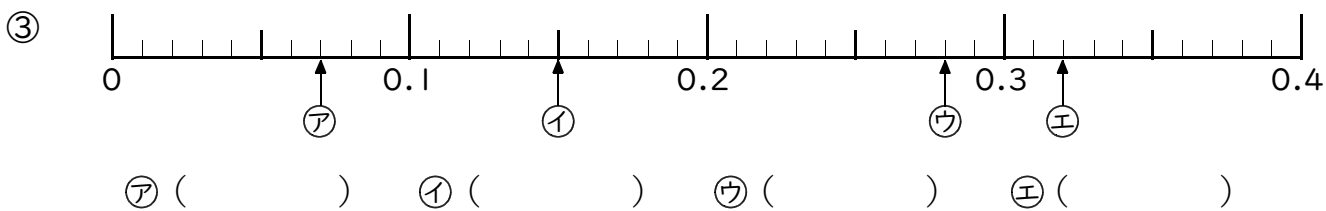
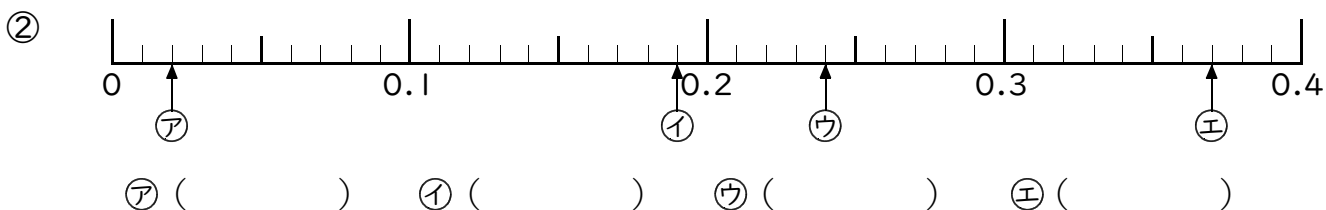

例5 小数倍

10mは4mの何倍ですか。

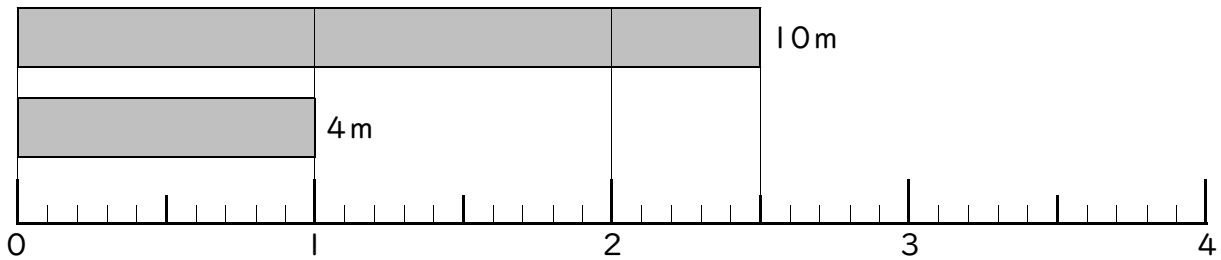

答 _____

練習5 次の問いに答えなさい。

① 6cmは4cmの何倍ですか。

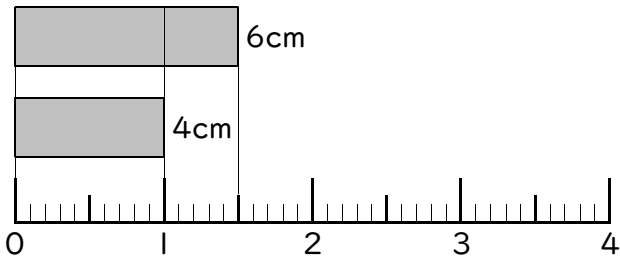

答 _____

② 20cmは8cmの何倍ですか。

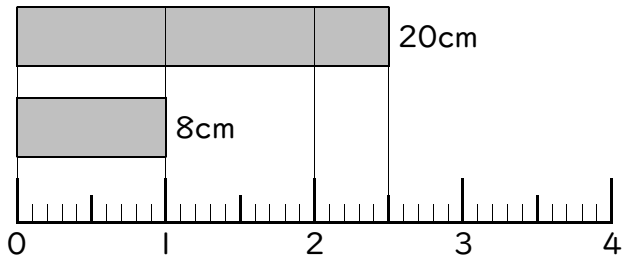

答 _____

③ 12mは5mの何倍ですか。

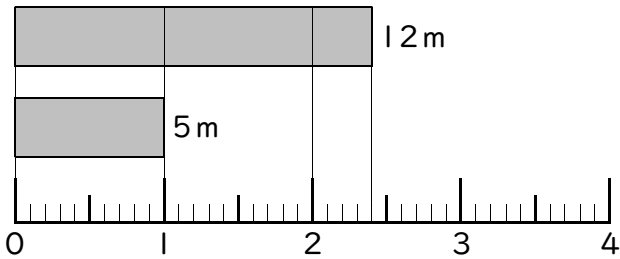

答 _____

④ 8mは5mの何倍ですか。

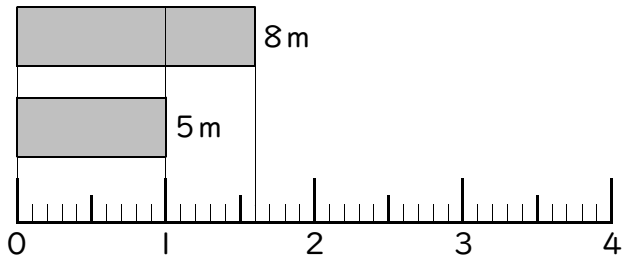

答 _____

⑤ 7cmは2cmの何倍ですか。

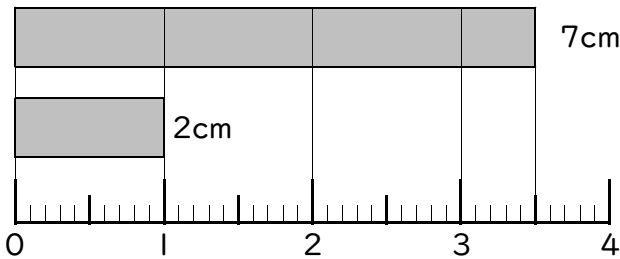

答 _____

⑥ 9cmは5cmの何倍ですか。

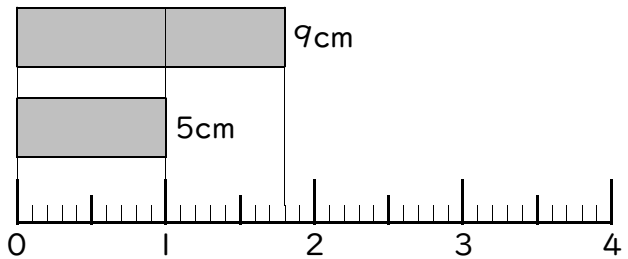

答 _____

練習問題

① 1Lのカップに水が入っています。全部で何Lですか。

①

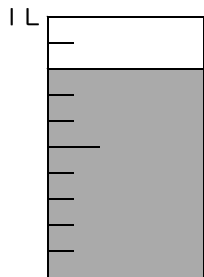

答 _____

②

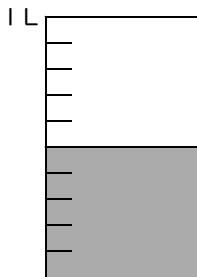

答 _____

③

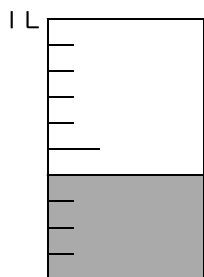

答 _____

④

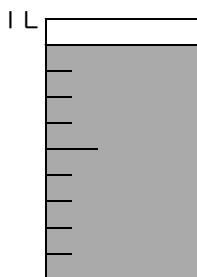

答 _____

⑤

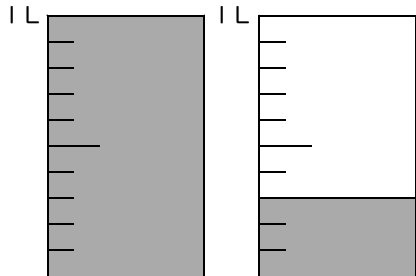

答 _____

⑥

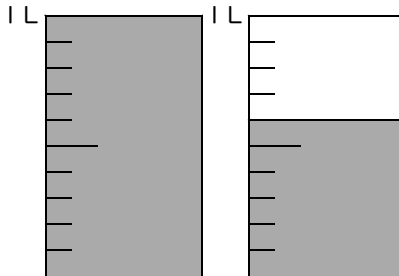

答 _____

⑦

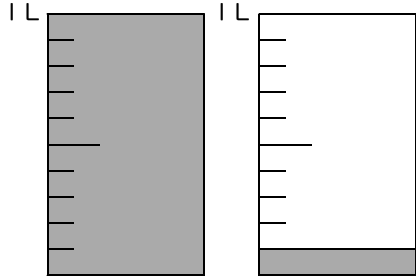

答 _____

⑧

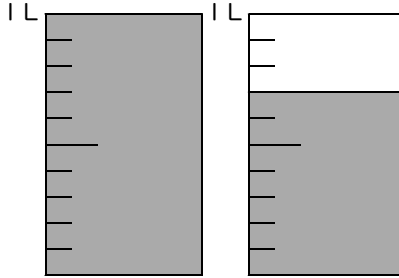

答 _____

2 1 Lのカップがあります。次の水の量を図に書きなさい。

① 0.1 L

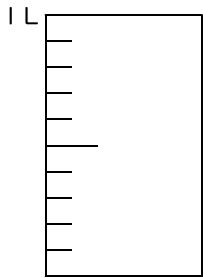

② 0.8 L

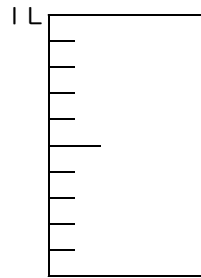

③ 0.3 L

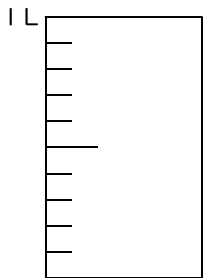

④ 0.5 L

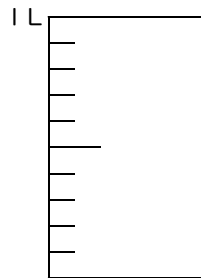

⑤ 1.2 L

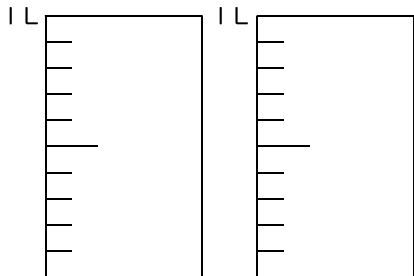

⑥ 1.6 L

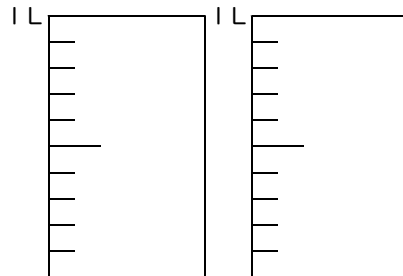

⑦ 1.9 L

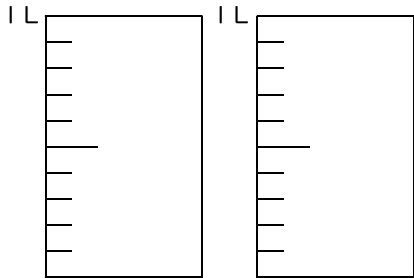

⑧ 1.4 L

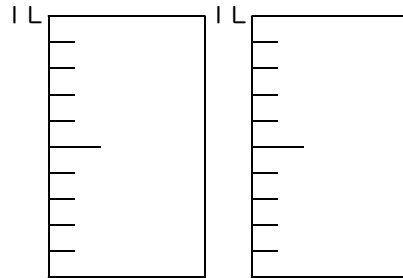

③ 次の数直線でア・イ・ウ・エの数を書きなさい。

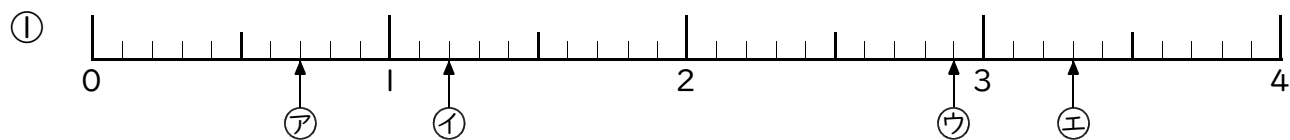

ア () イ () ウ () エ ()

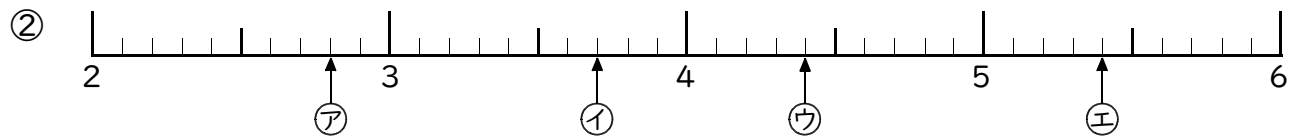

ア () イ () ウ () エ ()

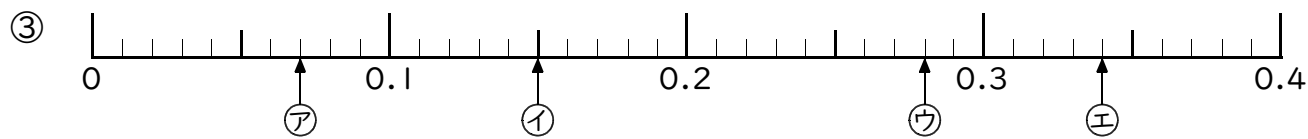

ア () イ () ウ () エ ()

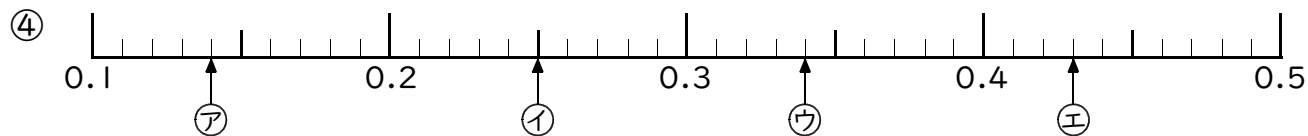

ア () イ () ウ () エ ()

④ 次の問いに答えなさい。

① 35cmは10cmの何倍ですか。

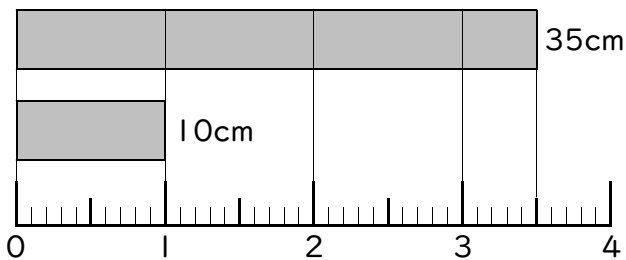

答 _____

② 5cmは2cmの何倍ですか。

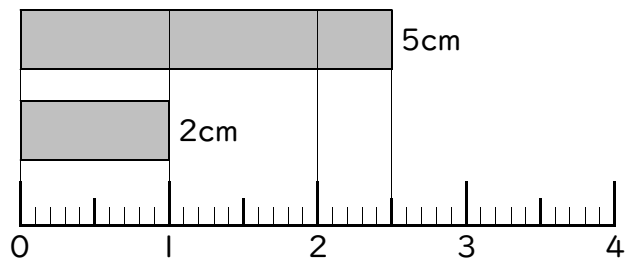

答 _____

③ 18mは10mの何倍ですか。

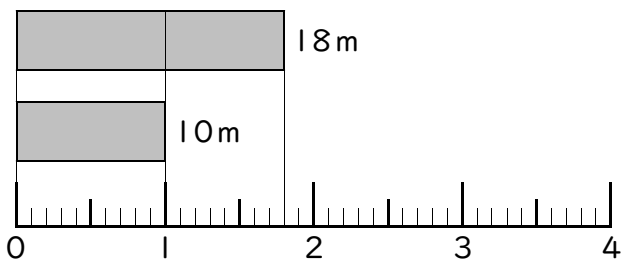

答 _____

④ 12mは5mの何倍ですか。

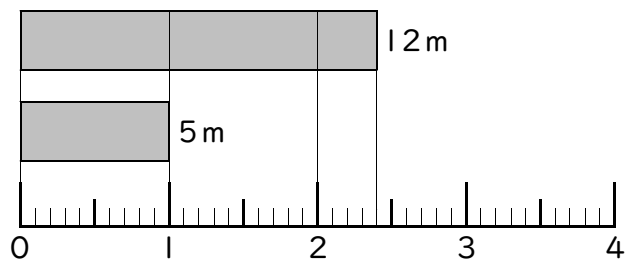

答 _____

2 小数のたし算・ひき算

例1 小数のたし算

次の計算をなさい。

$$\begin{array}{r} \textcircled{1} \quad 3.41 \\ + 5.42 \\ \hline \end{array}$$

$$\begin{array}{r} \textcircled{2} \quad 2.53 \\ + 4.68 \\ \hline \end{array}$$

$$\begin{array}{r} \textcircled{3} \quad 3.458 \\ + 23.02 \\ \hline \end{array}$$

練習1-1 次の計算をなさい。

$$\begin{array}{r} \textcircled{1} \quad 2.62 \\ + 8.23 \\ \hline \end{array}$$

$$\begin{array}{r} \textcircled{2} \quad 5.73 \\ + 3.41 \\ \hline \end{array}$$

$$\begin{array}{r} \textcircled{3} \quad 9.34 \\ + 7.52 \\ \hline \end{array}$$

$$\begin{array}{r} \textcircled{4} \quad 5.13 \\ + 5.46 \\ \hline \end{array}$$

$$\begin{array}{r} \textcircled{5} \quad 2.95 \\ + 5.32 \\ \hline \end{array}$$

$$\begin{array}{r} \textcircled{6} \quad 4.64 \\ + 6.24 \\ \hline \end{array}$$

$$\begin{array}{r} \textcircled{7} \quad 7.99 \\ + 3.32 \\ \hline \end{array}$$

$$\begin{array}{r} \textcircled{8} \quad 4.97 \\ + 8.65 \\ \hline \end{array}$$

$$\begin{array}{r} \textcircled{9} \quad 3.83 \\ + 9.18 \\ \hline \end{array}$$

$$\begin{array}{r} \textcircled{10} \quad 5.14 \\ + 2.87 \\ \hline \end{array}$$

$$\begin{array}{r} \textcircled{11} \quad 6.34 \\ + 8.59 \\ \hline \end{array}$$

$$\begin{array}{r} \textcircled{12} \quad 3.48 \\ + 6.84 \\ \hline \end{array}$$

練習1-2 次の計算をなさい。

$$\begin{array}{r} \textcircled{1} \quad 6.02 \\ + 3.6 \\ \hline \end{array}$$

$$\begin{array}{r} \textcircled{2} \quad 8.1 \\ + 2.98 \\ \hline \end{array}$$

$$\begin{array}{r} \textcircled{3} \quad 4.86 \\ + 3.5 \\ \hline \end{array}$$

$$\begin{array}{r} \textcircled{4} \quad 6.5 \\ + 5.83 \\ \hline \end{array}$$

$$\begin{array}{r} \textcircled{5} \quad 1.87 \\ + 7.5 \\ \hline \end{array}$$

$$\begin{array}{r} \textcircled{6} \quad 7.2 \\ + 6.48 \\ \hline \end{array}$$

$$\begin{array}{r} \textcircled{7} \quad 4.73 \\ + 34 \\ \hline \end{array}$$

$$\begin{array}{r} \textcircled{8} \quad 18 \\ + 9.21 \\ \hline \end{array}$$

$$\begin{array}{r} \textcircled{9} \quad 3.05 \\ + 64 \\ \hline \end{array}$$

$$\begin{array}{r} \textcircled{10} \quad 76 \\ + 2.57 \\ \hline \end{array}$$

$$\begin{array}{r} \textcircled{11} \quad 5.67 \\ + 61.3 \\ \hline \end{array}$$

$$\begin{array}{r} \textcircled{12} \quad 24.3 \\ + 4.25 \\ \hline \end{array}$$

練習1-3 次の計算をなさい。

$$\textcircled{1} \quad \begin{array}{r} 6.42 \\ + 34.31 \\ \hline \end{array}$$

$$\textcircled{2} \quad \begin{array}{r} 87.06 \\ + 2.33 \\ \hline \end{array}$$

$$\textcircled{3} \quad \begin{array}{r} 4.25 \\ + 65.14 \\ \hline \end{array}$$

$$\textcircled{4} \quad \begin{array}{r} 95.12 \\ + 7.84 \\ \hline \end{array}$$

$$\textcircled{5} \quad \begin{array}{r} 12.04 \\ + 9.35 \\ \hline \end{array}$$

$$\textcircled{6} \quad \begin{array}{r} 24.59 \\ + 4.81 \\ \hline \end{array}$$

$$\textcircled{7} \quad \begin{array}{r} 5.75 \\ + 18.34 \\ \hline \end{array}$$

$$\textcircled{8} \quad \begin{array}{r} 2.56 \\ + 23.28 \\ \hline \end{array}$$

$$\textcircled{9} \quad \begin{array}{r} 9.14 \\ + 54.72 \\ \hline \end{array}$$

練習1-4 次の計算をなさい。

$$\textcircled{1} \quad \begin{array}{r} 1.625 \\ + 1.348 \\ \hline \end{array}$$

$$\textcircled{2} \quad \begin{array}{r} 8.024 \\ + 6.509 \\ \hline \end{array}$$

$$\textcircled{3} \quad \begin{array}{r} 9.587 \\ + 6.072 \\ \hline \end{array}$$

$$\textcircled{4} \quad \begin{array}{r} 3.234 \\ + 4.15 \\ \hline \end{array}$$

$$\textcircled{5} \quad \begin{array}{r} 7.63 \\ + 5.208 \\ \hline \end{array}$$

$$\textcircled{6} \quad \begin{array}{r} 6.539 \\ + 3.04 \\ \hline \end{array}$$

$$\textcircled{7} \quad \begin{array}{r} 0.504 \\ + 5.6 \\ \hline \end{array}$$

$$\textcircled{8} \quad \begin{array}{r} 6.23 \\ + 0.037 \\ \hline \end{array}$$

$$\textcircled{9} \quad \begin{array}{r} 0.498 \\ + 6.2 \\ \hline \end{array}$$

$$\textcircled{10} \quad \begin{array}{r} 6.128 \\ + 18.03 \\ \hline \end{array}$$

$$\textcircled{11} \quad \begin{array}{r} 64.1 \\ + 0.856 \\ \hline \end{array}$$

$$\textcircled{12} \quad \begin{array}{r} 1.305 \\ + 29.5 \\ \hline \end{array}$$

$$\textcircled{13} \quad \begin{array}{r} 3.56 \\ + 124 \\ \hline \end{array}$$

$$\textcircled{14} \quad \begin{array}{r} 208 \\ + 6.26 \\ \hline \end{array}$$

$$\textcircled{15} \quad \begin{array}{r} 62.35 \\ + 108 \\ \hline \end{array}$$

例2 小数のひき算

次の計算をなさい。

①
$$\begin{array}{r} 7.68 \\ - 5.43 \\ \hline \end{array}$$

②
$$\begin{array}{r} 5.53 \\ - 4.65 \\ \hline \end{array}$$

③
$$\begin{array}{r} 23.02 \\ - 3.458 \\ \hline \end{array}$$

練習2-1 次の計算をなさい。

①
$$\begin{array}{r} 8.64 \\ - 4.24 \\ \hline \end{array}$$

②
$$\begin{array}{r} 5.78 \\ - 3.46 \\ \hline \end{array}$$

③
$$\begin{array}{r} 9.35 \\ - 7.51 \\ \hline \end{array}$$

④
$$\begin{array}{r} 6.13 \\ - 5.42 \\ \hline \end{array}$$

⑤
$$\begin{array}{r} 5.37 \\ - 2.93 \\ \hline \end{array}$$

⑥
$$\begin{array}{r} 6.28 \\ - 4.65 \\ \hline \end{array}$$

⑦
$$\begin{array}{r} 7.91 \\ - 3.28 \\ \hline \end{array}$$

⑧
$$\begin{array}{r} 8.92 \\ - 4.53 \\ \hline \end{array}$$

⑨
$$\begin{array}{r} 9.84 \\ - 3.46 \\ \hline \end{array}$$

⑩
$$\begin{array}{r} 5.21 \\ - 2.82 \\ \hline \end{array}$$

⑪
$$\begin{array}{r} 8.63 \\ - 6.57 \\ \hline \end{array}$$

⑫
$$\begin{array}{r} 6.45 \\ - 3.89 \\ \hline \end{array}$$

練習2-2 次の計算をなさい。

①
$$\begin{array}{r} 34.54 \\ - 6.41 \\ \hline \end{array}$$

②
$$\begin{array}{r} 87.66 \\ - 2.32 \\ \hline \end{array}$$

③
$$\begin{array}{r} 65.43 \\ - 4.21 \\ \hline \end{array}$$

④
$$\begin{array}{r} 95.27 \\ - 7.86 \\ \hline \end{array}$$

⑤
$$\begin{array}{r} 19.08 \\ - 2.35 \\ \hline \end{array}$$

⑥
$$\begin{array}{r} 25.59 \\ - 4.81 \\ \hline \end{array}$$

⑦
$$\begin{array}{r} 18.72 \\ - 5.34 \\ \hline \end{array}$$

⑧
$$\begin{array}{r} 43.56 \\ - 2.28 \\ \hline \end{array}$$

⑨
$$\begin{array}{r} 39.11 \\ - 4.72 \\ \hline \end{array}$$

練習2-3 次の計算をなさい。

①
$$\begin{array}{r} 6.02 \\ - 3.6 \\ \hline \end{array}$$

②
$$\begin{array}{r} 8.1 \\ - 2.98 \\ \hline \end{array}$$

③
$$\begin{array}{r} 4.86 \\ - 3.5 \\ \hline \end{array}$$

④
$$\begin{array}{r} 6.5 \\ - 5.83 \\ \hline \end{array}$$

⑤
$$\begin{array}{r} 7.87 \\ - 1.5 \\ \hline \end{array}$$

⑥
$$\begin{array}{r} 7.2 \\ - 6.48 \\ \hline \end{array}$$

⑦
$$\begin{array}{r} 34 \\ - 4.73 \\ \hline \end{array}$$

⑧
$$\begin{array}{r} 18 \\ - 9.21 \\ \hline \end{array}$$

⑨
$$\begin{array}{r} 64 \\ - 3.05 \\ \hline \end{array}$$

⑩
$$\begin{array}{r} 76.1 \\ - 2.57 \\ \hline \end{array}$$

⑪
$$\begin{array}{r} 61.3 \\ - 5.67 \\ \hline \end{array}$$

⑫
$$\begin{array}{r} 24.3 \\ - 4.25 \\ \hline \end{array}$$

練習2-4 次の計算をなさい。

①
$$\begin{array}{r} 1.625 \\ - 1.348 \\ \hline \end{array}$$

②
$$\begin{array}{r} 8.024 \\ - 6.509 \\ \hline \end{array}$$

③
$$\begin{array}{r} 9.587 \\ - 6.072 \\ \hline \end{array}$$

④
$$\begin{array}{r} 4.234 \\ - 3.15 \\ \hline \end{array}$$

⑤
$$\begin{array}{r} 7.63 \\ - 5.208 \\ \hline \end{array}$$

⑥
$$\begin{array}{r} 6.539 \\ - 3.04 \\ \hline \end{array}$$

⑦
$$\begin{array}{r} 5.504 \\ - 0.6 \\ \hline \end{array}$$

⑧
$$\begin{array}{r} 6.23 \\ - 0.037 \\ \hline \end{array}$$

⑨
$$\begin{array}{r} 6.498 \\ - 0.2 \\ \hline \end{array}$$

⑩
$$\begin{array}{r} 18.03 \\ - 6.128 \\ \hline \end{array}$$

⑪
$$\begin{array}{r} 64.1 \\ - 0.856 \\ \hline \end{array}$$

⑫
$$\begin{array}{r} 29.5 \\ - 1.035 \\ \hline \end{array}$$

⑬
$$\begin{array}{r} 124 \\ - 3.56 \\ \hline \end{array}$$

⑭
$$\begin{array}{r} 208 \\ - 6.26 \\ \hline \end{array}$$

⑮
$$\begin{array}{r} 108 \\ - 62.35 \\ \hline \end{array}$$

例3

小数のたし算・ひき算

筆算で次の計算をしなさい。

① $6.31 + 4.82$

② $4.32 - 2.18$

③ $4.8 - 3.57$

練習3-1 筆算で次の計算をしなさい。

① $2.83 + 4.61$

② $5.23 + 8.29$

③ $8.21 + 2.39$

④ $6.15 + 4.28$

⑤ $2.84 + 13.5$

⑥ $5.18 + 16$

⑦ $8.56 - 3.62$

⑧ $9.38 - 2.65$

⑨ $14.26 - 7.85$

⑩ $13.51 - 2.18$

⑪ $3.83 - 1.06$

⑫ $24.72 - 3.18$

練習3-2 次の問いに答えなさい。

- ① 赤いねん土は2.85kg、白いねん土は4.51kgです。あわせて何kgですか。
- ② ひまわりの高さは0.85mです。0.32mのびると何mになりますか。

答 _____

答 _____

- ③ 3.52Lの油があります。2.71L使うと残りは何Lですか。
- ④ ひろし君の家から駅までは4.26kmで、学校までは1.83kmです。駅は学校より何km遠いですか。

答 _____

答 _____

- ⑤ 赤いテープは5.43m、白いテープは2.92mです。あわせて何mですか。
- ⑥ 16.28dLの牛乳と2.34dLの牛乳をあわせると何dLになりますか。

答 _____

答 _____

- ⑦ 13mの針金があります。5.72m使うと残りは何mですか。
- ⑧ 2つのスイカの重さをはかったら23.85kgと24.62kgでした。重さのちがいは何kgですか。

答 _____

答 _____

練習問題

① 次の計算をなさい。

$$\begin{array}{r} \textcircled{1} \quad 3.62 \\ + 5.34 \\ \hline \end{array}$$

$$\begin{array}{r} \textcircled{2} \quad 5.04 \\ + 2.59 \\ \hline \end{array}$$

$$\begin{array}{r} \textcircled{3} \quad 7.87 \\ + 3.72 \\ \hline \end{array}$$

$$\begin{array}{r} \textcircled{4} \quad 2.234 \\ + 8.145 \\ \hline \end{array}$$

$$\begin{array}{r} \textcircled{5} \quad 4.613 \\ + 1.208 \\ \hline \end{array}$$

$$\begin{array}{r} \textcircled{6} \quad 6.539 \\ + 7.024 \\ \hline \end{array}$$

$$\begin{array}{r} \textcircled{7} \quad 2.513 \\ + 5.9 \\ \hline \end{array}$$

$$\begin{array}{r} \textcircled{8} \quad 4.82 \\ + 0.032 \\ \hline \end{array}$$

$$\begin{array}{r} \textcircled{9} \quad 0.117 \\ + 4.8 \\ \hline \end{array}$$

$$\begin{array}{r} \textcircled{10} \quad 5.128 \\ + 12.04 \\ \hline \end{array}$$

$$\begin{array}{r} \textcircled{11} \quad 62.3 \\ + 0.816 \\ \hline \end{array}$$

$$\begin{array}{r} \textcircled{12} \quad 6.618 \\ + 39.5 \\ \hline \end{array}$$

② 次の計算をなさい。

$$\begin{array}{r} \textcircled{1} \quad 4.66 \\ - 1.34 \\ \hline \end{array}$$

$$\begin{array}{r} \textcircled{2} \quad 9.02 \\ - 5.01 \\ \hline \end{array}$$

$$\begin{array}{r} \textcircled{3} \quad 9.58 \\ - 2.79 \\ \hline \end{array}$$

$$\begin{array}{r} \textcircled{4} \quad 6.214 \\ - 3.415 \\ \hline \end{array}$$

$$\begin{array}{r} \textcircled{5} \quad 7.167 \\ - 3.201 \\ \hline \end{array}$$

$$\begin{array}{r} \textcircled{6} \quad 6.532 \\ - 1.608 \\ \hline \end{array}$$

$$\begin{array}{r} \textcircled{7} \quad 4.234 \\ - 0.5 \\ \hline \end{array}$$

$$\begin{array}{r} \textcircled{8} \quad 4.18 \\ - 0.017 \\ \hline \end{array}$$

$$\begin{array}{r} \textcircled{9} \quad 1.258 \\ - 0.3 \\ \hline \end{array}$$

$$\begin{array}{r} \textcircled{10} \quad 12.03 \\ - 5.326 \\ \hline \end{array}$$

$$\begin{array}{r} \textcircled{11} \quad 61.8 \\ - 0.819 \\ \hline \end{array}$$

$$\begin{array}{r} \textcircled{12} \quad 20.7 \\ - 6.037 \\ \hline \end{array}$$

3 筆算で次の計算をなさい。

① $1.53 + 4.61$

② $5.83 + 2.19$

③ $5.14 + 1.39$

④ $3.12 + 4.15$

⑤ $1.57 + 13.5$

⑥ $5.15 + 11.54$

⑦ $5.56 - 3.61$

⑧ $2.35 - 1.65$

⑨ $14.76 - 7.52$

⑩ $13.51 - 6.35$

⑪ $2.43 - 1.06$

⑫ $24.71 - 3.94$

⑬ $18.52 - 1.15$

⑭ $3.52 - 1.06$

⑮ $14.71 - 3.85$

小数のかけ算

例1 小数×1けたの整数（暗算）

次の計算を暗算でしなさい。

- ① 0.5×3 ② 0.7×4 ③ 0.04×8 ④ 0.02×9

練習1 次の計算を暗算でしなさい。

- ① 0.4×2 ② 0.7×3 ③ 0.2×6 ④ 0.8×4
- ⑤ 0.6×4 ⑥ 0.1×7 ⑦ 0.9×4 ⑧ 0.3×5
- ⑨ 0.06×4 ⑩ 0.05×3 ⑪ 0.04×2 ⑫ 0.02×7
- ⑬ 0.08×3 ⑭ 0.03×4 ⑮ 0.09×2 ⑯ 0.06×5

例2 小数×1けたの整数（筆算）

次の計算をしなさい。

- ①
$$\begin{array}{r} 3.4 \\ \times 4 \\ \hline \end{array}$$
 ②
$$\begin{array}{r} 25.3 \\ \times 6 \\ \hline \end{array}$$
 ③
$$\begin{array}{r} 0.27 \\ \times 5 \\ \hline \end{array}$$
 ④
$$\begin{array}{r} 3.45 \\ \times 2 \\ \hline \end{array}$$

練習2-1 次の計算をしなさい。

- ①
$$\begin{array}{r} 6.8 \\ \times 2 \\ \hline \end{array}$$
 ②
$$\begin{array}{r} 2.7 \\ \times 5 \\ \hline \end{array}$$
 ③
$$\begin{array}{r} 8.3 \\ \times 4 \\ \hline \end{array}$$
 ④
$$\begin{array}{r} 3.9 \\ \times 3 \\ \hline \end{array}$$
- ⑤
$$\begin{array}{r} 1.4 \\ \times 7 \\ \hline \end{array}$$
 ⑥
$$\begin{array}{r} 9.2 \\ \times 6 \\ \hline \end{array}$$
 ⑦
$$\begin{array}{r} 7.6 \\ \times 9 \\ \hline \end{array}$$
 ⑧
$$\begin{array}{r} 4.5 \\ \times 8 \\ \hline \end{array}$$

$$\textcircled{9} \quad \begin{array}{r} 42.4 \\ \times \quad 5 \\ \hline \end{array}$$

$$\textcircled{10} \quad \begin{array}{r} 28.6 \\ \times \quad 2 \\ \hline \end{array}$$

$$\textcircled{11} \quad \begin{array}{r} 70.9 \\ \times \quad 7 \\ \hline \end{array}$$

$$\textcircled{12} \quad \begin{array}{r} 82.4 \\ \times \quad 9 \\ \hline \end{array}$$

$$\textcircled{13} \quad \begin{array}{r} 57.8 \\ \times \quad 5 \\ \hline \end{array}$$

$$\textcircled{14} \quad \begin{array}{r} 37.2 \\ \times \quad 9 \\ \hline \end{array}$$

$$\textcircled{15} \quad \begin{array}{r} 95.3 \\ \times \quad 6 \\ \hline \end{array}$$

$$\textcircled{16} \quad \begin{array}{r} 63.6 \\ \times \quad 3 \\ \hline \end{array}$$

練習2-2 次の計算をしなさい。

$$\textcircled{1} \quad \begin{array}{r} 0.56 \\ \times \quad 7 \\ \hline \end{array}$$

$$\textcircled{2} \quad \begin{array}{r} 0.84 \\ \times \quad 5 \\ \hline \end{array}$$

$$\textcircled{3} \quad \begin{array}{r} 0.37 \\ \times \quad 3 \\ \hline \end{array}$$

$$\textcircled{4} \quad \begin{array}{r} 0.43 \\ \times \quad 9 \\ \hline \end{array}$$

$$\textcircled{5} \quad \begin{array}{r} 0.29 \\ \times \quad 2 \\ \hline \end{array}$$

$$\textcircled{6} \quad \begin{array}{r} 0.61 \\ \times \quad 6 \\ \hline \end{array}$$

$$\textcircled{7} \quad \begin{array}{r} 0.75 \\ \times \quad 8 \\ \hline \end{array}$$

$$\textcircled{8} \quad \begin{array}{r} 0.96 \\ \times \quad 4 \\ \hline \end{array}$$

$$\textcircled{9} \quad \begin{array}{r} 0.58 \\ \times \quad 7 \\ \hline \end{array}$$

$$\textcircled{10} \quad \begin{array}{r} 0.38 \\ \times \quad 5 \\ \hline \end{array}$$

$$\textcircled{11} \quad \begin{array}{r} 2.49 \\ \times \quad 3 \\ \hline \end{array}$$

$$\textcircled{12} \quad \begin{array}{r} 4.72 \\ \times \quad 2 \\ \hline \end{array}$$

$$\textcircled{13} \quad \begin{array}{r} 5.16 \\ \times \quad 4 \\ \hline \end{array}$$

$$\textcircled{14} \quad \begin{array}{r} 8.25 \\ \times \quad 9 \\ \hline \end{array}$$

$$\textcircled{15} \quad \begin{array}{r} 6.03 \\ \times \quad 6 \\ \hline \end{array}$$

$$\textcircled{16} \quad \begin{array}{r} 9.34 \\ \times \quad 8 \\ \hline \end{array}$$

例3 小数×2けたの整数（筆算）

次の計算をなさい。

$$\textcircled{1} \begin{array}{r} 3.4 \\ \times 54 \\ \hline \end{array}$$

$$\textcircled{2} \begin{array}{r} 25.3 \\ \times 46 \\ \hline \end{array}$$

$$\textcircled{3} \begin{array}{r} 3.45 \\ \times 72 \\ \hline \end{array}$$

練習3-1 次の計算をなさい。

$$\textcircled{1} \begin{array}{r} 2.6 \\ \times 82 \\ \hline \end{array}$$

$$\textcircled{2} \begin{array}{r} 5.7 \\ \times 34 \\ \hline \end{array}$$

$$\textcircled{3} \begin{array}{r} 9.3 \\ \times 75 \\ \hline \end{array}$$

$$\textcircled{4} \begin{array}{r} 5.1 \\ \times 64 \\ \hline \end{array}$$

$$\textcircled{5} \begin{array}{r} 2.9 \\ \times 53 \\ \hline \end{array}$$

$$\textcircled{6} \begin{array}{r} 4.6 \\ \times 62 \\ \hline \end{array}$$

$$\textcircled{7} \begin{array}{r} 7.9 \\ \times 33 \\ \hline \end{array}$$

$$\textcircled{8} \begin{array}{r} 4.9 \\ \times 84 \\ \hline \end{array}$$

$$\textcircled{9} \begin{array}{r} 3.8 \\ \times 91 \\ \hline \end{array}$$

$$\textcircled{10} \begin{array}{r} 5.7 \\ \times 28 \\ \hline \end{array}$$

$$\textcircled{11} \begin{array}{r} 6.8 \\ \times 85 \\ \hline \end{array}$$

$$\textcircled{12} \begin{array}{r} 3.7 \\ \times 68 \\ \hline \end{array}$$

練習3-2 次の計算をしなさい。

$$\textcircled{1} \begin{array}{r} 96.4 \\ \times 34 \\ \hline \end{array}$$

$$\textcircled{2} \begin{array}{r} 87.6 \\ \times 23 \\ \hline \end{array}$$

$$\textcircled{3} \begin{array}{r} 14.2 \\ \times 65 \\ \hline \end{array}$$

$$\textcircled{4} \begin{array}{r} 95.2 \\ \times 78 \\ \hline \end{array}$$

$$\textcircled{5} \begin{array}{r} 20.4 \\ \times 93 \\ \hline \end{array}$$

$$\textcircled{6} \begin{array}{r} 47.9 \\ \times 48 \\ \hline \end{array}$$

$$\textcircled{7} \begin{array}{r} 57.5 \\ \times 83 \\ \hline \end{array}$$

$$\textcircled{8} \begin{array}{r} 25.6 \\ \times 32 \\ \hline \end{array}$$

$$\textcircled{9} \begin{array}{r} 91.4 \\ \times 47 \\ \hline \end{array}$$

$$\textcircled{10} \begin{array}{r} 60.2 \\ \times 36 \\ \hline \end{array}$$

$$\textcircled{11} \begin{array}{r} 81.4 \\ \times 29 \\ \hline \end{array}$$

$$\textcircled{12} \begin{array}{r} 48.6 \\ \times 35 \\ \hline \end{array}$$

$$\textcircled{13} \begin{array}{r} 65.2 \\ \times 58 \\ \hline \end{array}$$

$$\textcircled{14} \begin{array}{r} 18.7 \\ \times 75 \\ \hline \end{array}$$

$$\textcircled{15} \begin{array}{r} 72.2 \\ \times 64 \\ \hline \end{array}$$

練習3-3 次の計算をなさい。

$$\begin{array}{r} \textcircled{1} \quad 4.73 \\ \times \quad 34 \\ \hline \end{array}$$

$$\begin{array}{r} \textcircled{2} \quad 1.81 \\ \times \quad 92 \\ \hline \end{array}$$

$$\begin{array}{r} \textcircled{3} \quad 3.05 \\ \times \quad 64 \\ \hline \end{array}$$

$$\begin{array}{r} \textcircled{4} \quad 7.68 \\ \times \quad 25 \\ \hline \end{array}$$

$$\begin{array}{r} \textcircled{5} \quad 5.67 \\ \times \quad 61 \\ \hline \end{array}$$

$$\begin{array}{r} \textcircled{6} \quad 2.43 \\ \times \quad 42 \\ \hline \end{array}$$

$$\begin{array}{r} \textcircled{7} \quad 1.62 \\ \times \quad 13 \\ \hline \end{array}$$

$$\begin{array}{r} \textcircled{8} \quad 8.02 \\ \times \quad 65 \\ \hline \end{array}$$

$$\begin{array}{r} \textcircled{9} \quad 9.58 \\ \times \quad 67 \\ \hline \end{array}$$

$$\begin{array}{r} \textcircled{10} \quad 3.23 \\ \times \quad 41 \\ \hline \end{array}$$

$$\begin{array}{r} \textcircled{11} \quad 7.63 \\ \times \quad 52 \\ \hline \end{array}$$

$$\begin{array}{r} \textcircled{12} \quad 6.53 \\ \times \quad 34 \\ \hline \end{array}$$

$$\begin{array}{r} \textcircled{13} \quad 5.04 \\ \times \quad 56 \\ \hline \end{array}$$

$$\begin{array}{r} \textcircled{14} \quad 6.24 \\ \times \quad 37 \\ \hline \end{array}$$

$$\begin{array}{r} \textcircled{15} \quad 4.98 \\ \times \quad 62 \\ \hline \end{array}$$

練習3-4 次の問いに答えなさい。

① ジュースを毎日4.8dL飲むと、1週間で何dLになりますか。

答 _____

③ 15.3gの43倍は何gですか。

答 _____

⑤ 6.9cmのひもを5本つなげると全部で何cmですか。

答 _____

⑦ 2.84kmの78倍は何kmですか。

答 _____

⑨ 1個0.24kgのりんご、18個の重さは何kgですか。

答 _____

⑪ 26.4mの68倍は何mですか。

答 _____

⑬ 1枚あたり0.86秒で印刷するコピー機で、86枚印刷すると何秒かかりますか。

答 _____

② 4人の子供が、1人あたり1.6dLずつ牛乳を飲むと、全員で何dLになりますか。

答 _____

④ たてが6.7cm、横が24cmの長方形の面積は何 cm^2 ですか。

答 _____

⑥ 1個4.3kgのねん土を7個あわせると何kgになりますか

答 _____

⑧ 1辺の長さが49.7cmの正方形の周りの長さは何cmですか。

答 _____

⑩ 1人あたり0.13Lのお茶を42人にくばります。全部で何Lになりますか。

答 _____

⑫ たてが6.8cm、横が15cmの長方形の面積は何 cm^2 ですか。

答 _____

⑭ 1個0.53kgのかんづめ16個の重さは何kgですか。

答 _____

例4 小数×0の多い整数（暗算）

次の計算を暗算でしなさい。

- ① 0.5×30 ② 0.7×400 ③ 0.04×80 ④ 0.002×900

練習4 次の計算を暗算でしなさい。

- ① 0.4×20 ② 0.7×30 ③ 0.2×60 ④ 0.8×400

- ⑤ 0.6×400 ⑥ 0.1×700 ⑦ 0.09×40 ⑧ 0.03×50

- ⑨ 0.05×40 ⑩ 0.05×300 ⑪ 0.04×200 ⑫ 0.02×700

- ⑬ 0.008×30 ⑭ 0.003×40 ⑮ 0.009×20 ⑯ 0.006×500

例5 小数×0の多い整数（筆算）

次の計算をしなさい。

①
$$\begin{array}{r} 3.8 \\ \times 50 \\ \hline \end{array}$$

②
$$\begin{array}{r} 3.4 \\ \times 6800 \\ \hline \end{array}$$

③
$$\begin{array}{r} 2.56 \\ \times 42000 \\ \hline \end{array}$$

練習5 次の計算をしなさい。

①
$$\begin{array}{r} 3.5 \\ \times 90 \\ \hline \end{array}$$

②
$$\begin{array}{r} 4.8 \\ \times 600 \\ \hline \end{array}$$

③
$$\begin{array}{r} 3.5 \\ \times 7000 \\ \hline \end{array}$$

$$\textcircled{4} \quad \begin{array}{r} 0.62 \\ \times \quad 50 \\ \hline \end{array}$$

$$\textcircled{5} \quad \begin{array}{r} 0.89 \\ \times \quad 200 \\ \hline \end{array}$$

$$\textcircled{6} \quad \begin{array}{r} 0.47 \\ \times \quad 9000 \\ \hline \end{array}$$

$$\textcircled{7} \quad \begin{array}{r} 2.1 \\ \times \quad 530 \\ \hline \end{array}$$

$$\textcircled{8} \quad \begin{array}{r} 4.6 \\ \times \quad 3700 \\ \hline \end{array}$$

$$\textcircled{9} \quad \begin{array}{r} 2.7 \\ \times \quad 85000 \\ \hline \end{array}$$

$$\textcircled{10} \quad \begin{array}{r} 0.39 \\ \times \quad 420 \\ \hline \end{array}$$

$$\textcircled{11} \quad \begin{array}{r} 0.85 \\ \times \quad 3900 \\ \hline \end{array}$$

$$\textcircled{12} \quad \begin{array}{r} 0.17 \\ \times \quad 43000 \\ \hline \end{array}$$

$$\textcircled{13} \quad \begin{array}{r} 5.46 \\ \times \quad 280 \\ \hline \end{array}$$

$$\textcircled{14} \quad \begin{array}{r} 4.82 \\ \times \quad 9300 \\ \hline \end{array}$$

$$\textcircled{15} \quad \begin{array}{r} 5.85 \\ \times \quad 47000 \\ \hline \end{array}$$

練習問題

① 次の計算を暗算でしなさい。

① 0.4×3

② 0.6×8

③ 0.1×9

④ 0.8×4

⑤ 0.03×5

⑥ 0.02×7

⑦ 0.07×8

⑧ 0.05×6

② 次の計算をしなさい。

①
$$\begin{array}{r} 3.7 \\ \times 3 \\ \hline \end{array}$$

②
$$\begin{array}{r} 4.8 \\ \times 2 \\ \hline \end{array}$$

③
$$\begin{array}{r} 2.6 \\ \times 5 \\ \hline \end{array}$$

④
$$\begin{array}{r} 7.4 \\ \times 6 \\ \hline \end{array}$$

⑤
$$\begin{array}{r} 13.5 \\ \times 4 \\ \hline \end{array}$$

⑥
$$\begin{array}{r} 35.2 \\ \times 6 \\ \hline \end{array}$$

⑦
$$\begin{array}{r} 40.3 \\ \times 5 \\ \hline \end{array}$$

⑧
$$\begin{array}{r} 17.9 \\ \times 2 \\ \hline \end{array}$$

③ 次の計算をしなさい。

①
$$\begin{array}{r} 0.46 \\ \times 6 \\ \hline \end{array}$$

②
$$\begin{array}{r} 0.51 \\ \times 8 \\ \hline \end{array}$$

③
$$\begin{array}{r} 2.39 \\ \times 2 \\ \hline \end{array}$$

④
$$\begin{array}{r} 4.25 \\ \times 7 \\ \hline \end{array}$$

⑤
$$\begin{array}{r} 3.37 \\ \times 5 \\ \hline \end{array}$$

⑥
$$\begin{array}{r} 4.18 \\ \times 6 \\ \hline \end{array}$$

⑦
$$\begin{array}{r} 7.09 \\ \times 3 \\ \hline \end{array}$$

⑧
$$\begin{array}{r} 6.24 \\ \times 2 \\ \hline \end{array}$$

4 次の計算をなさい。

①
$$\begin{array}{r} 6.2 \\ \times 82 \\ \hline \end{array}$$

②
$$\begin{array}{r} 8.6 \\ \times 54 \\ \hline \end{array}$$

③
$$\begin{array}{r} 7.3 \\ \times 42 \\ \hline \end{array}$$

④
$$\begin{array}{r} 42.3 \\ \times 24 \\ \hline \end{array}$$

⑤
$$\begin{array}{r} 50.7 \\ \times 52 \\ \hline \end{array}$$

⑥
$$\begin{array}{r} 38.9 \\ \times 64 \\ \hline \end{array}$$

5 次の計算をなさい。

①
$$\begin{array}{r} 3.23 \\ \times 18 \\ \hline \end{array}$$

②
$$\begin{array}{r} 2.58 \\ \times 36 \\ \hline \end{array}$$

③
$$\begin{array}{r} 4.18 \\ \times 71 \\ \hline \end{array}$$

④
$$\begin{array}{r} 6.05 \\ \times 48 \\ \hline \end{array}$$

⑤
$$\begin{array}{r} 4.92 \\ \times 25 \\ \hline \end{array}$$

⑥
$$\begin{array}{r} 3.74 \\ \times 64 \\ \hline \end{array}$$

6 次の計算を暗算でしなさい。

① 0.5×40

② 0.2×50

③ 0.8×20

④ 0.4×900

⑤ 0.7×300

⑥ 0.1×800

⑦ 0.06×50

⑧ 0.03×70

⑨ 0.08×30

⑩ 0.02×900

⑪ 0.07×300

⑫ 0.06×800

⑬ 0.004×50

⑭ 0.006×20

⑮ 0.008×90

⑯ 0.007×400

7 次の計算をしなさい。

①
$$\begin{array}{r} 5.3 \\ \times 60 \\ \hline \end{array}$$

②
$$\begin{array}{r} 8.4 \\ \times 400 \\ \hline \end{array}$$

③
$$\begin{array}{r} 2.6 \\ \times 8000 \\ \hline \end{array}$$

④
$$\begin{array}{r} 0.74 \\ \times 50 \\ \hline \end{array}$$

⑤
$$\begin{array}{r} 0.52 \\ \times 300 \\ \hline \end{array}$$

⑥
$$\begin{array}{r} 0.19 \\ \times 6000 \\ \hline \end{array}$$

⑦
$$\begin{array}{r} 1.8 \\ \times 470 \\ \hline \end{array}$$

⑧
$$\begin{array}{r} 2.5 \\ \times 6100 \\ \hline \end{array}$$

⑨
$$\begin{array}{r} 4.9 \\ \times 34000 \\ \hline \end{array}$$

2 小 数 の わ り 算

例1 小数のわり算(1)

次のわり算をわり切れるまでしなさい。

① $3 \overline{)5.4}$

② $4 \overline{)6.6}$

③ $5 \overline{)84}$

練習1-1 次のわり算をわり切れるまでしなさい。

① $6 \overline{)8.4}$

② $3 \overline{)8.1}$

③ $2 \overline{)9.2}$

④ $4 \overline{)7.2}$

⑤ $7 \overline{)9.1}$

⑥ $5 \overline{)7.5}$

⑦ $8 \overline{)9.92}$

⑧ $2 \overline{)7.46}$

⑨ $3 \overline{)7.44}$

⑩ $6 \overline{)9.78}$

⑪ $9 \overline{)7.11}$

⑫ $5 \overline{)7.65}$

練習1-2 次のわり算をわり切れるまでしなさい。

① $4 \overline{)5.4}$

② $6 \overline{)9.9}$

③ $8 \overline{)9.2}$

④ $5 \overline{)8.6}$

⑤ $2 \overline{)8.7}$

⑥ $5 \overline{)6.9}$

⑦ $8 \overline{)6.8}$

⑧ $4 \overline{)3.8}$

⑨ $2 \overline{)3.9}$

⑩ $6 \overline{)7.41}$

⑪ $2 \overline{)8.55}$

⑫ $8 \overline{)9.96}$

練習1-3 次のわり算をわり切れるまでしなさい。

① $5 \overline{)69}$

② $2 \overline{)83}$

③ $8 \overline{)92}$

④ $4 \overline{)94}$

⑤ $2 \overline{)73}$

⑥ $5 \overline{)77}$

⑦ $6 \overline{)81}$

⑧ $8 \overline{)76}$

例2 小数のわり算(2)

次のわり算をわり切れるまでしなさい。

① $13 \overline{)62.4}$

② $26 \overline{)96.2}$

練習2-1 次のわり算をわり切れるまでしなさい。

① $12 \overline{)67.2}$

② $23 \overline{)98.9}$

③ $35 \overline{)94.5}$

④ $41 \overline{)69.7}$

⑤ $54 \overline{)91.8}$

⑥ $63 \overline{)88.2}$

⑦ $38 \overline{)7.22}$

⑧ $16 \overline{)7.36}$

練習2-2 次のわり算をわり切れるまでしなさい。

① $12 \overline{)97.8}$

② $56 \overline{)75.6}$

③ $38 \overline{)96.9}$

④ $45 \overline{)47.7}$

⑤ $28 \overline{)68.6}$

⑥ $64 \overline{)41.6}$

⑦ $34 \overline{)56.1}$

⑧ $42 \overline{)56.7}$

例3 あまりの出る小数のわり算

次のわり算の商を $\frac{1}{10}$ の位まで求め、あまりも出さないさい。

① $3\overline{)5.6}$

② $4\overline{)54.7}$

③ $15\overline{)55.6}$

練習3-1 次のわり算の商を $\frac{1}{10}$ の位まで求め、あまりも出さないさい。

① $3\overline{)8.9}$

② $3\overline{)8.3}$

③ $2\overline{)9.3}$

④ $4\overline{)71.8}$

⑤ $7\overline{)90.5}$

⑥ $5\overline{)74.9}$

⑦ $18\overline{)99.2}$

⑧ $23\overline{)74.6}$

⑨ $63\overline{)74.4}$

練習3-2 次の問いに答えなさい。

- ① 7.2Lのジュースを4人で等しく分けると1人あたり何Lになりますか。 ② 父の身長は171cmで、花子さんの身長90cmの何倍ですか。

答 _____

答 _____

- ③ 面積が13m²の長方形のたての長さが5mのとき、横の長さは何mですか。 ④ 正方形の周の長さが19.2cmのとき、この正方形の1辺の長さは何cmですか。

答 _____

答 _____

- ⑤ 10.5Lの牛乳を7人で等しく分けると1人あたり何Lになりますか。 ⑥ 兄の体重は56kgで、弟の体重は35kgです。兄の体重は弟の何倍ですか。

答 _____

答 _____

- ⑦ 周の長さが26.8cmの正方形の1辺の長さは何cmですか。 ⑧ 面積が35.4m²の長方形で、たての長さが5mのとき、横の長さは何mですか。

答 _____

答 _____

- ⑨ 14mのテープを4人で等しく分けると1人あたり何mになりますか。 ⑩ 姉は756円、妹は56円持っています。姉は妹の何倍持っていますか。

答 _____

答 _____

練習問題**①** 次のわり算をわり切れるまでしなさい。

① $3 \overline{)8.7}$

② $5 \overline{)7.6}$

③ $8 \overline{)2.5}$

④ $4 \overline{)6.7}$

⑤ $2 \overline{)9.5}$

⑥ $6 \overline{)2.31}$

⑦ $5 \overline{)4.26}$

⑧ $3 \overline{)1.53}$

② 次のわり算をわり切れるまでしなさい。

① $2 \overline{)69}$

② $5 \overline{)83}$

③ $4 \overline{)92}$

④ $8 \overline{)94}$

⑤ $5 \overline{)73}$

⑥ $4 \overline{)77}$

⑦ $6 \overline{)45}$

⑧ $2 \overline{)76}$

③ 次のわり算をわり切れるまでしなさい。

① $14 \overline{)35.7}$ ② $22 \overline{)94.6}$ ③ $31 \overline{)71.3}$ ④ $45 \overline{)85.5}$

⑤ $52 \overline{)41.6}$ ⑥ $68 \overline{)61.2}$ ⑦ $34 \overline{)2.72}$ ⑧ $15 \overline{)4.05}$

④ 次のわり算の商を $\frac{1}{10}$ の位まで求め、あまりも出しなさい。

① $4 \overline{)8.9}$ ② $2 \overline{)9.3}$ ③ $5 \overline{)6.4}$

④ $8 \overline{)75.8}$ ⑤ $6 \overline{)40.3}$ ⑥ $7 \overline{)56.9}$

⑤ 次の問いに答えなさい。

- ① 2Lのジュースを5人で等しく分けると1人あたり何Lになりますか。 ② 父の身長は180cmで、花子さんの身長120cmの何倍ですか。

答

- ③ 18mのテープを4人で等しく分けると1人あたり何mになりますか。

答

答

- ④ 姉は750円、妹は200円持っています。姉は妹の何倍持っていますか。

答

ともなって変わる量

例1 ともなって変わる量

次の△と○の関係で、表の空らんをうめなさい。また、□の中に△か○か数字を書いて△と○の関係式をつくりなさい。

① 1個3円のアメを△個買ったときの代金を○円とする。

△個	1	2	3	4	5	6
○円						

$$\square \times \square = \square$$

② 6枚の画用紙を姉と妹でわけるとき姉を△枚、妹を○枚とする。

△枚	1	2	3	4	5	6
○枚						

$$\square + \square = \square$$

練習1 次△と○の関係で、表の空らんをうめなさい。また、□の中に△か○か数字を書いて△と○の関係式をつくりなさい。

① 1個20円の消しゴムを△個買ったときの代金を○円とする。

$$\square \times \square = \square$$

△個	1	2	3	4	5	6
○円						

② 1mの重さが10gの針金で、△mのときの重さを○gとする。

$$\square \times \square = \square$$

△m	1	2	3	4	5	6
○g						

③ 水そうに1分間に5Lずつ水を入れるとき、△分後の水の量を○Lとする。

$$\square \times \square = \square$$

△分	1	2	3	4	5	6
○L						

④ 6Lの水そうに水を入れるとき、1分間に△Lずつ水を入れると、いっぱいになるのに○分かかるとする。

$$\square \times \square = \square$$

△L	1	2	3	4	5	6
○分				X	X	

練習問題

① 次の△と○の関係で、表の空らんをうめなさい。また、□の中に△か○か数字を書いて△と○の関係式をつくりなさい。

① 1個30円の消しゴムを△個買ったときの代金を○円とする。

$$\square \times \square = \square$$

△個	1	2	3	4	5	6
○円						

② 水そうに1分間に4Lずつ水を入れるとき、△分後の水の量を○Lとする。

$$\square \times \square = \square$$

△分	1	2	3	4	5	6
○L						

③ 1辺が△cmの正方形の面積を○cm²とする。

$$\square \times \square = \square$$

△cm	1	2	3	4	5	6
○cm ²						

④ 面積24cm²の長方形で、たての長さ△cmのときの横の長さを○cmとする。

$$\square \times \square = \square$$

△cm	1	2	3	4	6	8
○cm						

⑤ 12cmのろうそくで、△cm燃えたときの残りの長さを○cmとする。

$$\square + \square = \square$$

△cm	1	2	3	4	5	6
○cm						

⑥ 長方形の周の長さが20cmのとき、たてを△cm、横を○cmとする。

$$\square + \square = \square$$

△cm	1	2	3	4	5	6
○cm						

⑦ 1時間に25km走る自転車で、△時間後の走った距離を○kmとする。

$$\square \times \square = \square$$

△時間	1	2	3	4	5	6
○km						

分 数

例1 分数(1)

1Lのカップに水が入っています。全部で何Lですか(分数で答えなさい)。

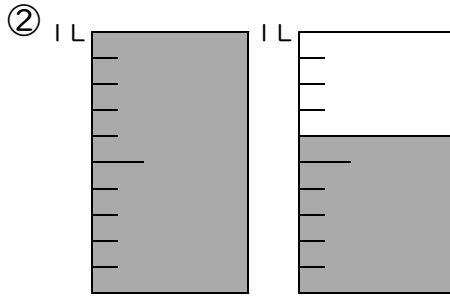
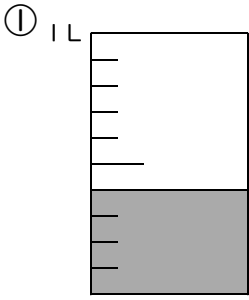

たい
帯分数…
か
仮分数…

練習1-1 1Lのカップに水が入っています。全部で何Lですか(分数で答えなさい)。

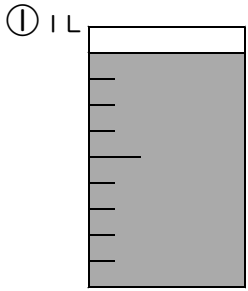

答 _____

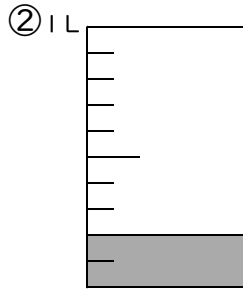

答 _____

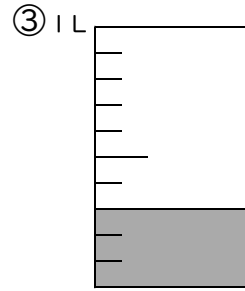

答 _____

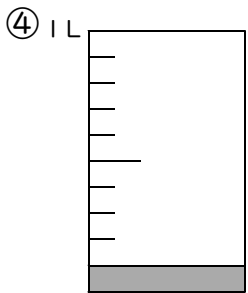

答 _____

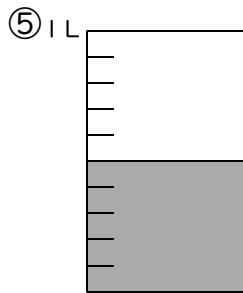

答 _____

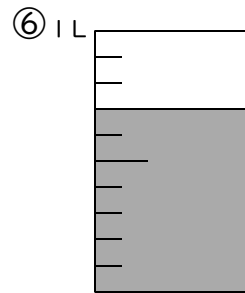

答 _____

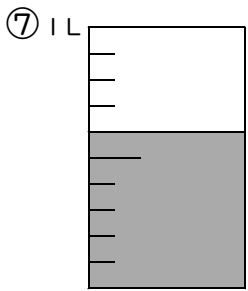

答 _____

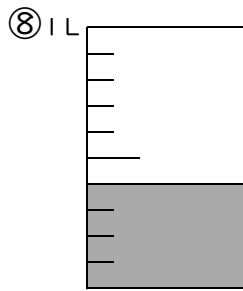

答 _____

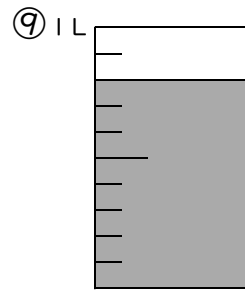

答 _____

練習1-2 1Lのカップに水が入っています。全部で何Lですか(分数で答えなさい)。

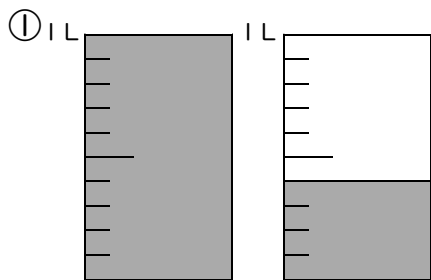

帯分数…

仮分数…

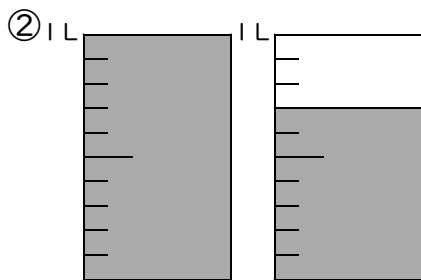

帯分数…

仮分数…

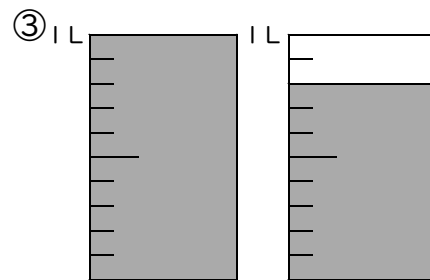

帯分数…

仮分数…

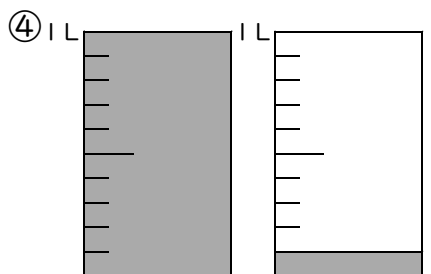

帯分数…

仮分数…

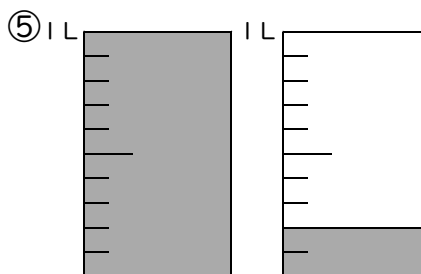

帯分数…

仮分数…

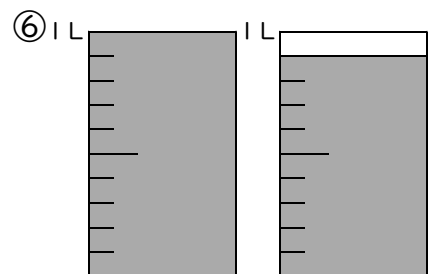

帯分数…

仮分数…

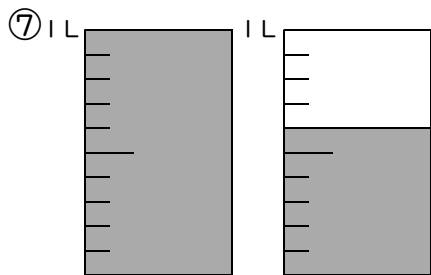

帯分数…

仮分数…

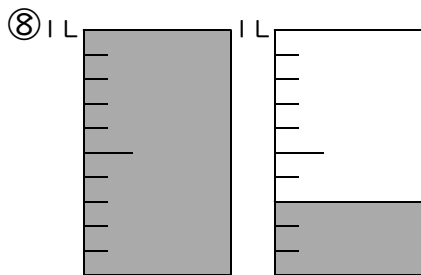

帯分数…

仮分数…

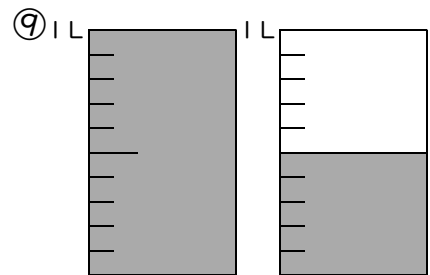

帯分数…

仮分数…

例2

分数(2)

1 Lのカップがあります。次の水の量を図に書きなさい。

① $\frac{2}{10}$ L

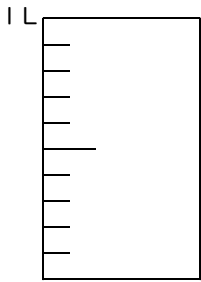

② $1\frac{7}{10}$ L

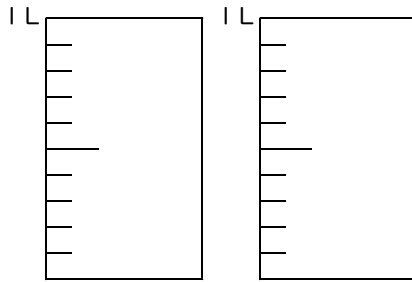

練習2-1 1 Lのカップがあります。次の水の量を図に書きなさい。

① $\frac{7}{10}$ L

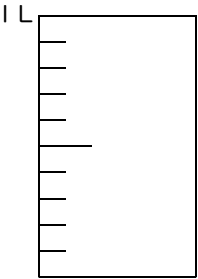

② $\frac{3}{10}$ L

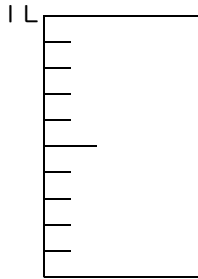

③ $\frac{1}{10}$ L

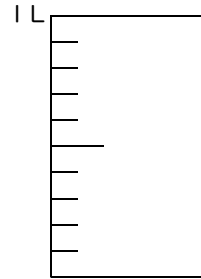

④ $\frac{4}{10}$ L

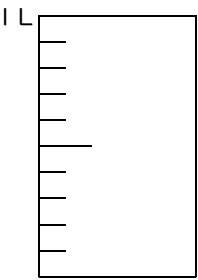

⑤ $\frac{6}{10}$ L

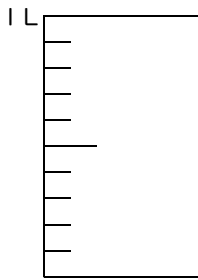

⑥ $\frac{9}{10}$ L

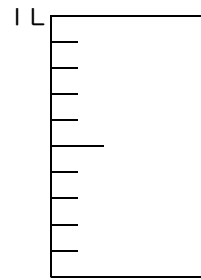

⑦ $\frac{2}{10}$ L

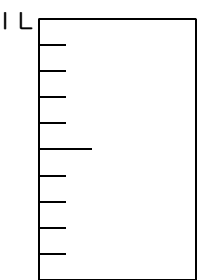

⑧ $\frac{8}{10}$ L

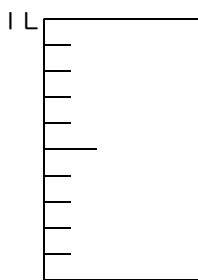

⑨ $\frac{5}{10}$ L

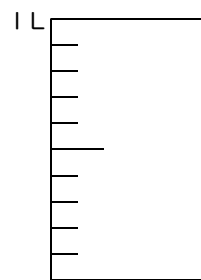

練習2-2 1Lのカップがあります。次の水の量を図に書きなさい。

① $1\frac{8}{10}$ L

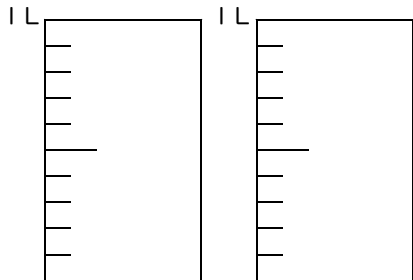

② $1\frac{4}{10}$ L

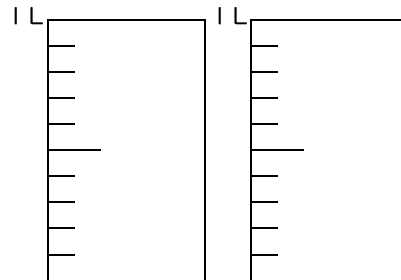

③ $1\frac{2}{10}$ L

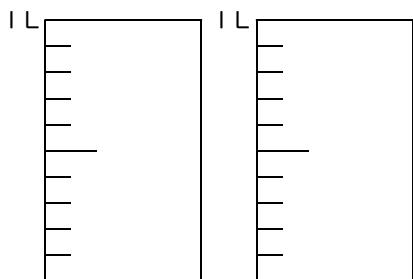

④ $1\frac{9}{10}$ L

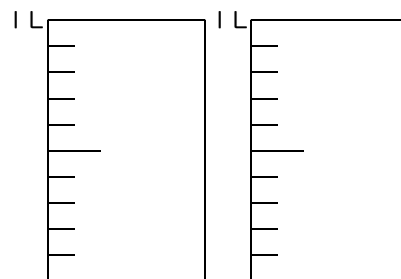

⑤ $1\frac{6}{10}$ L

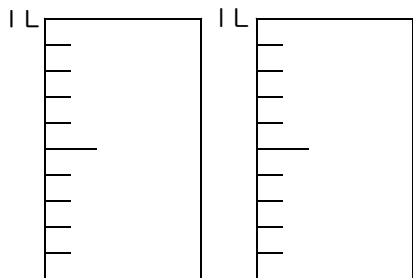

⑥ $1\frac{11}{10}$ L

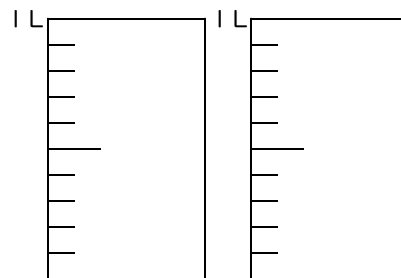

⑦ $1\frac{3}{10}$ L

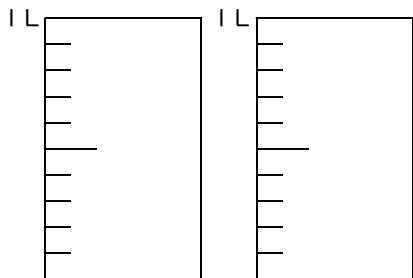

⑧ $1\frac{7}{10}$ L

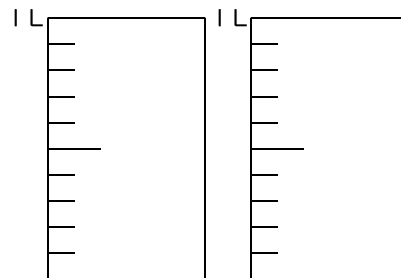

⑨ $1\frac{4}{10}$ L

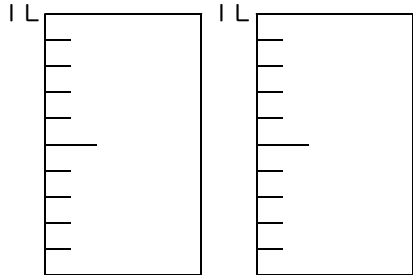

⑩ $1\frac{5}{10}$ L

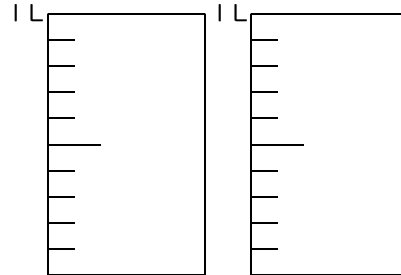

例3

分数 (3)

1mのテープがあります。色のついた部分の長さは何mですか(分数で答えなさい)。

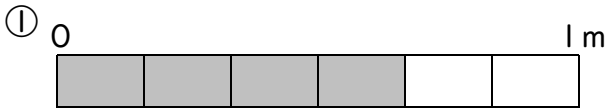

答 _____

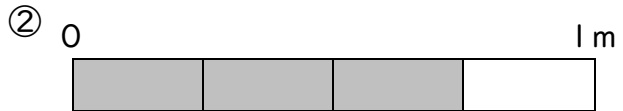

答 _____

練習3-1 1mのテープで色のついた部分の長さは何mですか(分数で答えなさい)。



答 _____

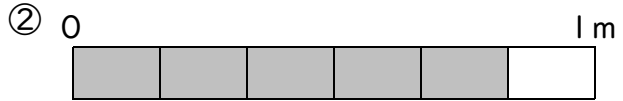

答 _____

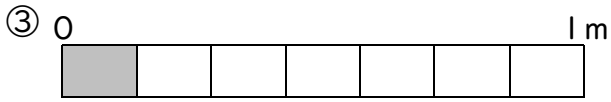

答 _____

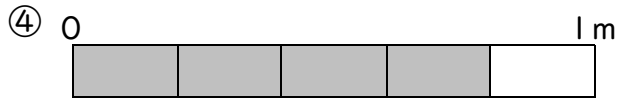

答 _____



答 _____

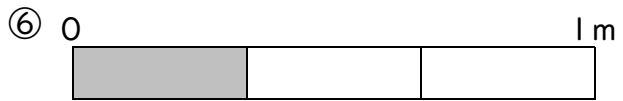

答 _____

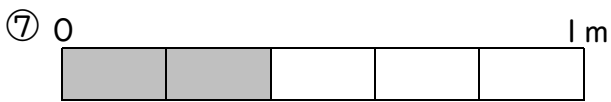

答 _____



答 _____



答 _____

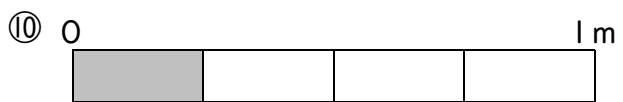

答 _____

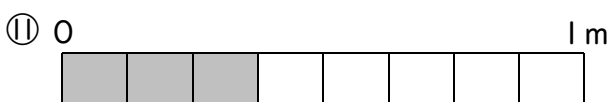

答 _____



答 _____

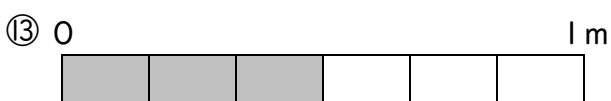



答 _____





答 _____

練習3-2 1mのテープで色のついた部分の長さは何mですか(分数で答えなさい)。

① 0 1 m

 答 _____

② 0 1 m

 答 _____

③ 0 1 m

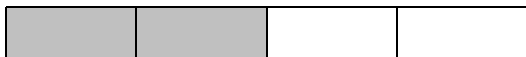
 答 _____

④ 0 1 m

 答 _____

⑤ 0 1 m

 答 _____

⑥ 0 1 m

 答 _____

⑦ 0 1 m

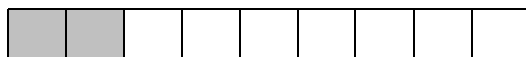
 答 _____

⑧ 0 1 m

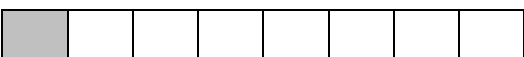
 答 _____

⑨ 0 1 m

 答 _____

⑩ 0 1 m

 答 _____

⑪ 0 1 m

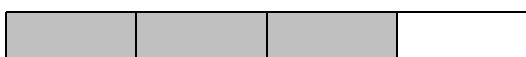
 答 _____

⑫ 0 1 m

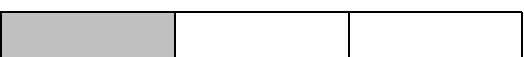
 答 _____

⑬ 0 1 m

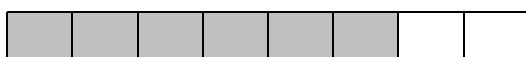
 答 _____

⑭ 0 1 m

 答 _____

⑮ 0 1 m

 答 _____

⑯ 0 1 m

 答 _____

⑰ 0 1 m

 答 _____

⑱ 0 1 m

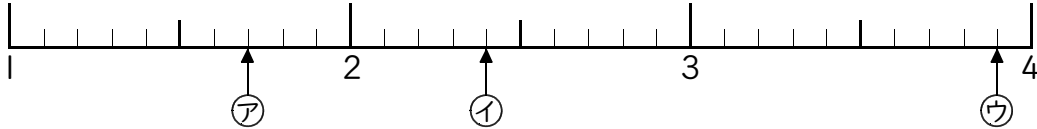
 答 _____

例4 分数と数直線

次の数直線でア・イ・ウの数を帯分数と仮分数で書きなさい。



ア(.) イ(.) ウ(.)

練習4-1 次の数直線でア・イ・ウの数を帯分数と仮分数で書きなさい。

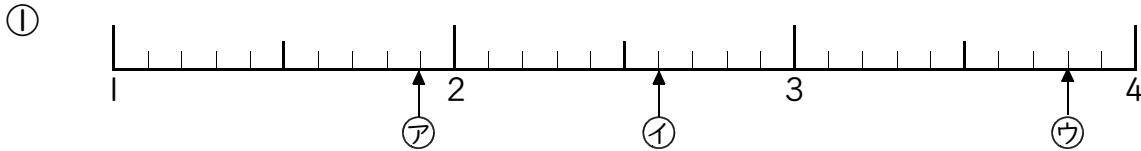

ア(.) イ(.) ウ(.)

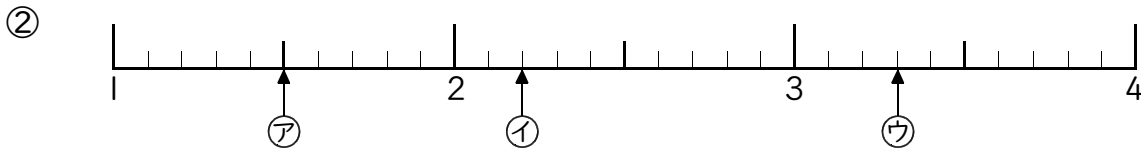

ア(.) イ(.) ウ(.)

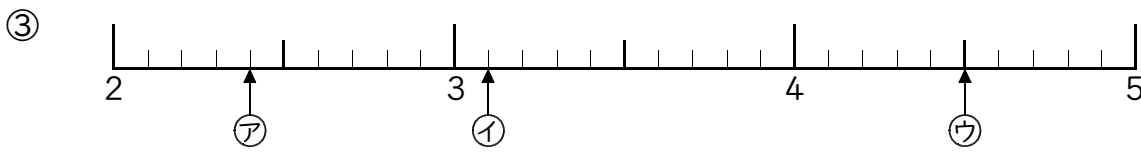

ア(.) イ(.) ウ(.)

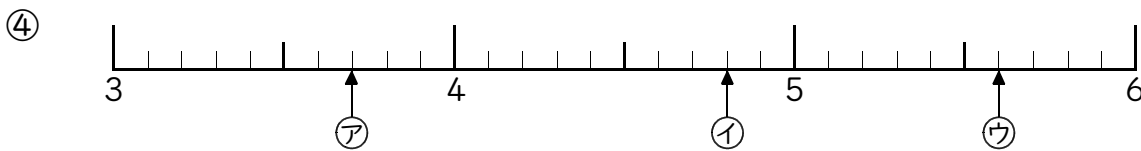

ア(.) イ(.) ウ(.)

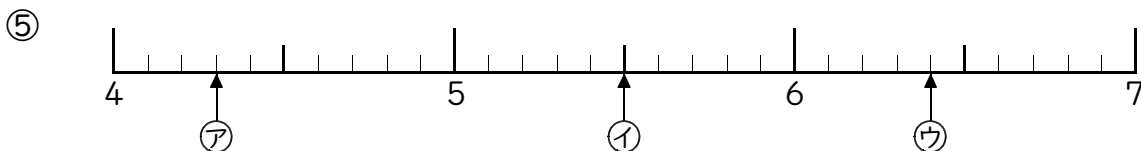

ア(.) イ(.) ウ(.)

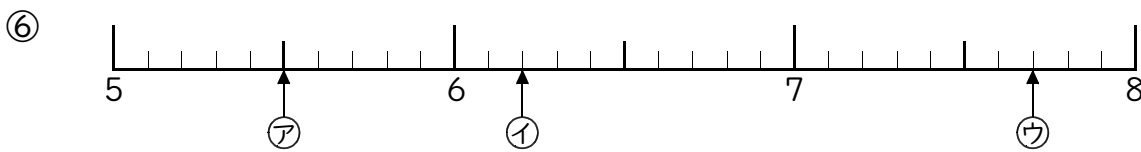

ア(.) イ(.) ウ(.)

練習4-2 次の数直線でア・イ・ウの数を帯分数と仮分数で書きなさい。

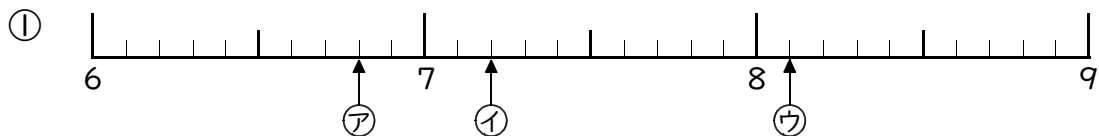

ア(.) イ(.) ウ(.)

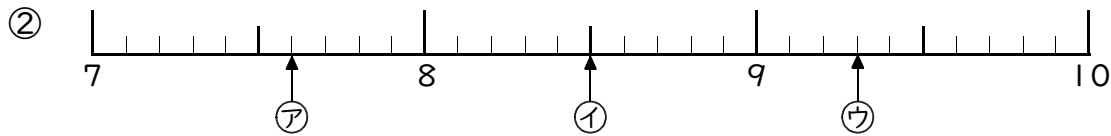

ア(.) イ(.) ウ(.)

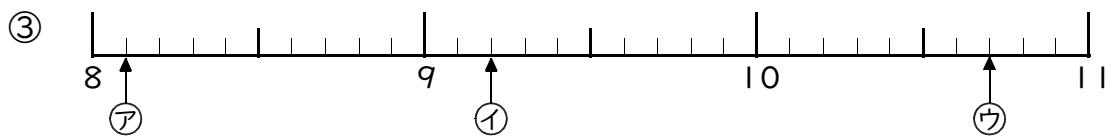

ア(.) イ(.) ウ(.)

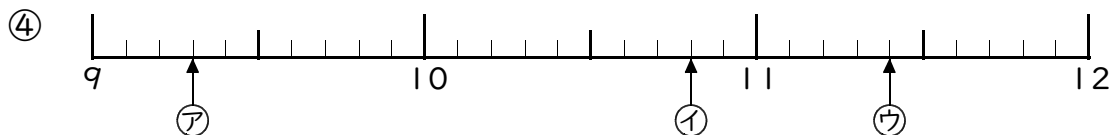

ア(.) イ(.) ウ(.)

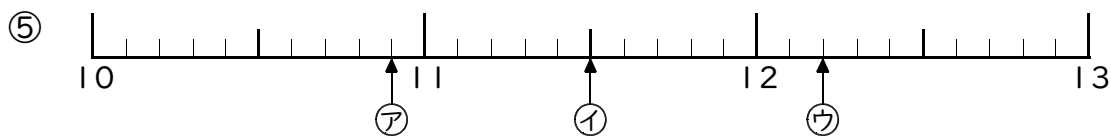

ア(.) イ(.) ウ(.)

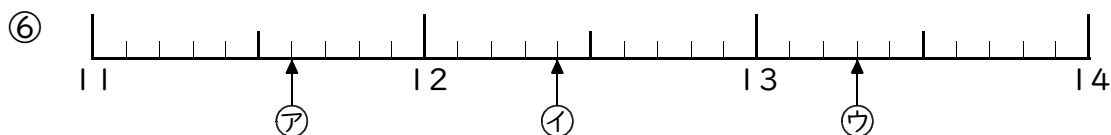

ア(.) イ(.) ウ(.)

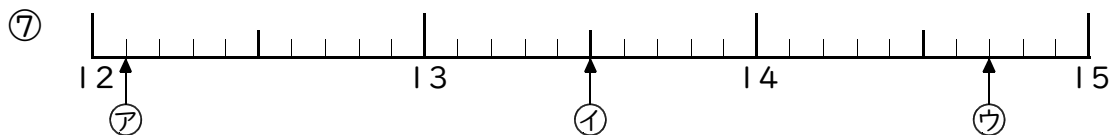

ア(.) イ(.) ウ(.)

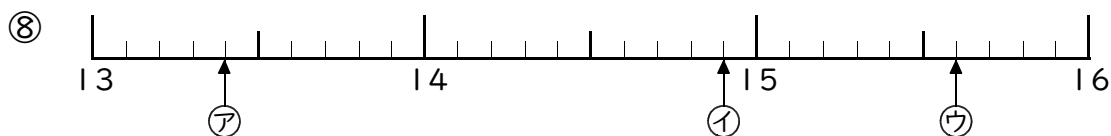

ア(.) イ(.) ウ(.)

例5 真分数・仮分数・帯分数

右の分数から真分数、仮分数、帯分数を3つずつ書きなさい。

- ① 真分数…分子が分母より小さい
 () () ()
- ② 仮分数…分子が分母より大きいか等しい
 () () ()
- ③ 帯分数…整数と真分数の和
 () () ()

$\frac{5}{2}$	$\frac{1}{3}$	$1\frac{1}{2}$
$3\frac{2}{5}$	$\frac{2}{5}$	$\frac{8}{3}$
$\frac{5}{5}$	$6\frac{3}{4}$	$\frac{6}{8}$

練習5 右の分数を真分数、仮分数、帯分数に分けてその記号を書きなさい。

- ① 真分数…()
- ② 仮分数…()
- ③ 帯分数…()

ア $\frac{1}{8}$	イ $\frac{9}{6}$	ウ $1\frac{2}{3}$
エ $5\frac{1}{4}$	オ $\frac{5}{6}$	カ $\frac{14}{11}$
キ $\frac{7}{12}$	ク $\frac{8}{8}$	ケ $4\frac{6}{32}$

例6 整数になる分数

次の分数を整数にしなさい。

- ① $\frac{6}{2}$ ② $\frac{35}{5}$ ③ $\frac{12}{3}$ ④ $\frac{20}{4}$

練習6 次の分数を整数にしなさい。

- ① $\frac{21}{3}$ ② $\frac{28}{4}$ ③ $\frac{21}{7}$ ④ $\frac{15}{3}$
- ⑤ $\frac{8}{4}$ ⑥ $\frac{27}{9}$ ⑦ $\frac{16}{2}$ ⑧ $\frac{10}{5}$
- ⑨ $\frac{8}{2}$ ⑩ $\frac{18}{6}$ ⑪ $\frac{25}{5}$ ⑫ $\frac{48}{8}$

例7 帯分数→仮分数

次の帯分数を仮分数に直しなさい。

① $1\frac{1}{4}$

② $3\frac{5}{6}$

③ $2\frac{3}{5}$

④ $4\frac{7}{10}$

練習7 次の帯分数を仮分数に直しなさい。

① $1\frac{1}{3}$

② $6\frac{5}{7}$

③ $2\frac{1}{4}$

④ $2\frac{9}{10}$

⑤ $3\frac{4}{7}$

⑥ $3\frac{5}{9}$

⑦ $4\frac{1}{2}$

⑧ $1\frac{6}{11}$

⑨ $4\frac{5}{7}$

⑩ $2\frac{3}{4}$

⑪ $3\frac{13}{20}$

⑫ $2\frac{4}{5}$

⑬ $4\frac{6}{7}$

⑭ $3\frac{1}{10}$

⑮ $3\frac{5}{6}$

⑯ $2\frac{8}{15}$

⑰ $1\frac{13}{25}$

⑱ $3\frac{19}{50}$

⑲ $5\frac{17}{30}$

⑳ $2\frac{11}{100}$

例8

仮分数→帯分数

次の仮分数を帯分数に直しなさい。

① $\frac{9}{2}$

② $\frac{11}{6}$

③ $\frac{10}{3}$

練習8 次の仮分数を帯分数に直しなさい。

① $\frac{7}{2}$

② $\frac{13}{6}$

③ $\frac{5}{3}$

④ $\frac{11}{10}$

⑤ $\frac{9}{7}$

⑥ $\frac{7}{5}$

⑦ $\frac{5}{2}$

⑧ $\frac{11}{3}$

⑨ $\frac{10}{8}$

⑩ $\frac{7}{3}$

⑪ $\frac{11}{2}$

⑫ $\frac{7}{4}$

⑬ $\frac{13}{8}$

⑭ $\frac{8}{7}$

⑮ $\frac{9}{5}$

⑯ $\frac{8}{3}$

⑰ $\frac{11}{6}$

⑱ $\frac{5}{4}$

⑲ $\frac{6}{5}$

⑳ $\frac{3}{2}$

例9

分数の大小

次の数の大小をあらわす不等号を、□の中に書きなさい。

① $\frac{5}{6}$ □ $\frac{3}{6}$

② $\frac{8}{11}$ □ $\frac{10}{11}$

③ $\frac{1}{6}$ □ $\frac{1}{2}$

④ $\frac{4}{5}$ □ $\frac{4}{7}$

練習9-1 次の数の大小をあらわす不等号を、□の中に書きなさい。

① $\frac{1}{3}$ □ $\frac{2}{3}$

② $\frac{5}{6}$ □ $\frac{2}{6}$

③ $\frac{6}{10}$ □ $\frac{8}{10}$

④ $\frac{4}{8}$ □ $\frac{1}{8}$

⑤ $\frac{4}{12}$ □ $\frac{9}{12}$

⑥ $\frac{1}{5}$ □ $\frac{3}{5}$

⑦ $\frac{3}{4}$ □ $\frac{2}{4}$

⑧ $\frac{2}{9}$ □ $\frac{7}{9}$

⑨ $\frac{6}{7}$ □ $\frac{2}{7}$

⑩ $\frac{5}{8}$ □ $\frac{5}{9}$

⑪ $\frac{3}{4}$ □ $\frac{3}{6}$

⑫ $\frac{6}{9}$ □ $\frac{6}{8}$

⑬ $\frac{2}{4}$ □ $\frac{2}{5}$

⑭ $\frac{1}{7}$ □ $\frac{1}{2}$

⑮ $\frac{8}{10}$ □ $\frac{8}{9}$

⑯ $\frac{3}{7}$ □ $\frac{3}{5}$

⑰ $\frac{7}{8}$ □ $\frac{7}{9}$

⑱ $\frac{2}{4}$ □ $\frac{2}{3}$

練習9-2 次の問いに答えなさい。

① $\frac{2}{6}$, $\frac{3}{6}$, $2\frac{1}{6}$, $\frac{5}{6}$, $1\frac{4}{6}$ を小さい順にならべなさい。

答

② $\frac{2}{4}$, $\frac{2}{7}$, $\frac{2}{5}$, $\frac{2}{3}$, $\frac{2}{6}$ を大きい順にならべなさい。

答

例10 小数→分数

次の小数を分母が10または100の分数に直しなさい。

- ① 0.4 ② 0.12 ③ 0.6 ④ 0.08

練習10 次の小数を分母が10または100の分数に直しなさい。

- ① 0.86 ② 0.1 ③ 0.05 ④ 0.9
- ⑤ 0.5 ⑥ 0.75 ⑦ 0.7 ⑧ 0.84
- ⑨ 0.26 ⑩ 0.6 ⑪ 0.34 ⑫ 0.3
- ⑬ 0.55 ⑭ 0.04 ⑮ 0.8 ⑯ 0.4
- ⑰ 0.05 ⑱ 0.2 ⑲ 0.24 ⑳ 0.22

例11 小数→帯分数

次の小数を分母が10または100の帯分数に直しなさい。

- ① 9.5 ② 2.9 ③ 4.32 ④ 8.06

練習11 次の小数を分母が10または100の帯分数に直しなさい。

- ① 4.68 ② 5.14 ③ 4.7 ④ 1.55
- ⑤ 8.2 ⑥ 3.44 ⑦ 6.06 ⑧ 3.3
- ⑨ 7.2 ⑩ 2.05 ⑪ 5.28 ⑫ 5.5

練習問題

1 次の分数を整数にしろ。

① $\frac{27}{3}$

② $\frac{16}{4}$

③ $\frac{42}{7}$

④ $\frac{12}{3}$

⑤ $\frac{36}{4}$

⑥ $\frac{45}{9}$

⑦ $\frac{12}{2}$

⑧ $\frac{40}{5}$

2 次の帯分数を仮分数にしろ。

① $2\frac{1}{4}$

② $3\frac{2}{5}$

③ $4\frac{2}{3}$

④ $5\frac{3}{8}$

⑤ $6\frac{3}{4}$

⑥ $5\frac{2}{6}$

⑦ $2\frac{8}{9}$

⑧ $1\frac{5}{15}$

⑨ $6\frac{4}{7}$

⑩ $7\frac{2}{8}$

3 次の仮分数を帯分数にしろ。

① $\frac{9}{2}$

② $\frac{20}{6}$

③ $\frac{4}{3}$

④ $\frac{11}{4}$

⑤ $\frac{32}{7}$

⑥ $\frac{43}{5}$

⑦ $\frac{17}{2}$

⑧ $\frac{22}{3}$

⑨ $\frac{50}{8}$

⑩ $\frac{51}{9}$

4 次の数の大小をあらわす不等号を、□の中に書きなさい。

① $\frac{3}{5}$ □ $\frac{2}{5}$

② $\frac{2}{6}$ □ $\frac{2}{5}$

③ $\frac{6}{7}$ □ $\frac{6}{8}$

④ $\frac{5}{9}$ □ $\frac{3}{9}$

⑤ $\frac{3}{7}$ □ $\frac{3}{6}$

⑥ $\frac{6}{9}$ □ $\frac{7}{9}$

5 次の小数を分母が10または100の分数にしなさい。

① 0.47

② 0.3

③ 0.06

④ 0.8

⑤ 0.1

⑥ 0.52

⑦ 0.6

⑧ 0.39

⑨ 0.11

⑩ 0.5

⑪ 0.81

⑫ 0.2

6 次の小数を分母が10または100の帯分数にしなさい。

① 2.58

② 1.47

③ 6.9

④ 5.45

⑤ 3.8

⑥ 2.67

⑦ 5.14

⑧ 8.4

2 分数のたし算・ひき算

例1 大きさの等しい分数

次の数直線の目もりの上に分数を書きなさい。

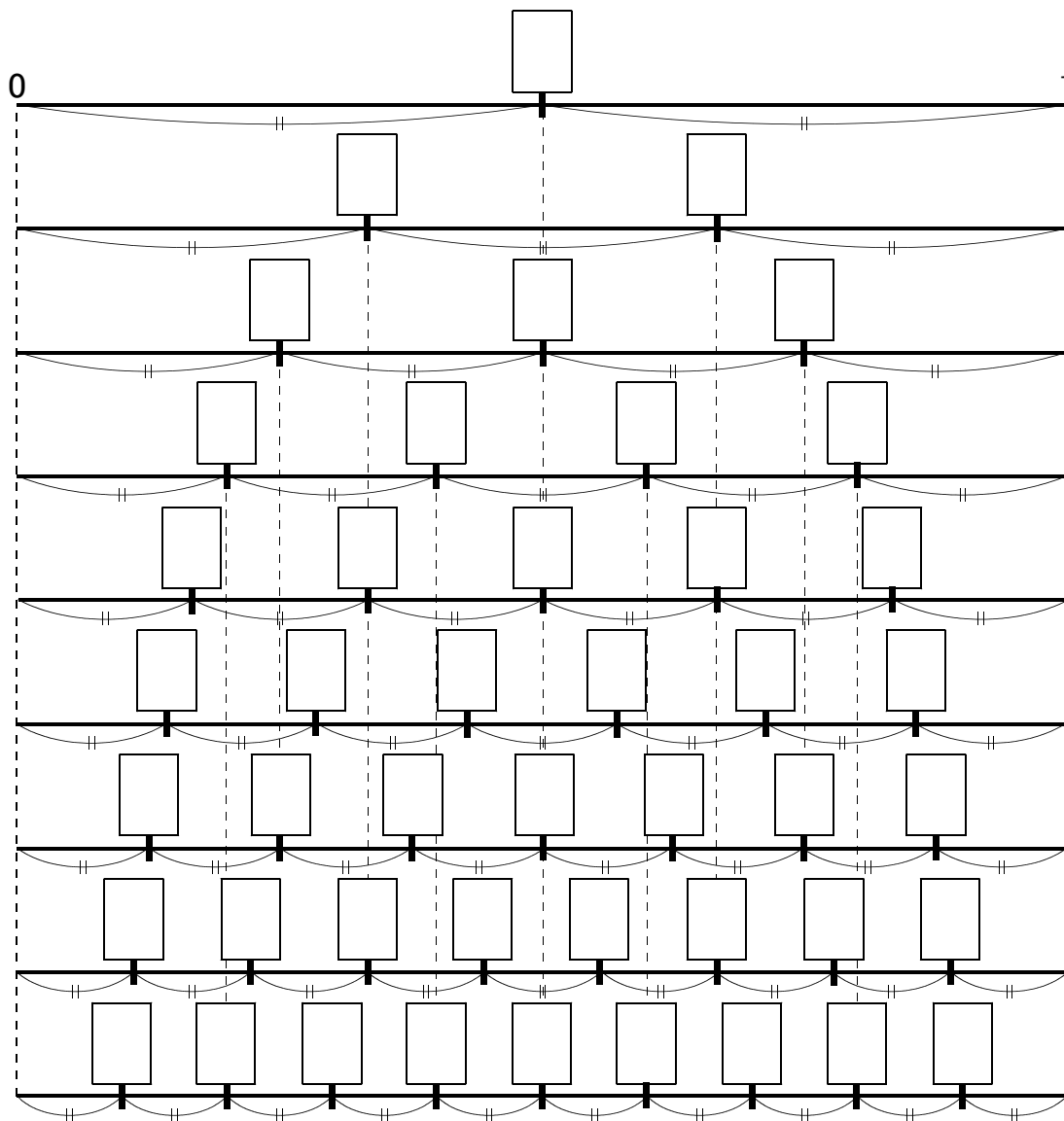

練習1 上の数直線を見て、大きさの等しい分数をさがしなさい。

例2 分数のたし算・ひき算

次の計算をなさい。

① $\frac{1}{5} + \frac{2}{5}$

② $\frac{9}{10} - \frac{6}{10}$

練習2 次の計算をなさい。

① $\frac{1}{3} + \frac{1}{3}$

② $\frac{7}{10} - \frac{4}{10}$

③ $\frac{3}{9} + \frac{2}{9}$

④ $\frac{4}{7} - \frac{2}{7}$

⑤ $\frac{1}{11} + \frac{8}{11}$

⑥ $\frac{3}{4} - \frac{2}{4}$

⑦ $\frac{3}{8} + \frac{2}{8}$

⑧ $\frac{13}{15} - \frac{2}{15}$

⑨ $\frac{2}{13} + \frac{4}{13}$

⑩ $\frac{9}{20} - \frac{8}{20}$

例3 帯分数のたし算・ひき算

次の計算をしなさい。

① $2\frac{1}{5} + 1\frac{2}{5}$

② $1\frac{9}{10} + 2\frac{6}{10}$

③ $2\frac{4}{5} - 1\frac{2}{5}$

④ $5\frac{3}{10} - 2\frac{6}{10}$

練習3 次の計算をしなさい。

① $1\frac{1}{5} + 2\frac{2}{5}$

② $2\frac{3}{10} + 6\frac{4}{10}$

③ $2\frac{3}{9} + 1\frac{2}{9}$

④ $1\frac{7}{9} + 2\frac{5}{9}$

⑤ $2\frac{4}{7} + 1\frac{6}{7}$

⑥ $3\frac{6}{11} + 4\frac{8}{11}$

⑦ $3\frac{9}{11} - 1\frac{8}{11}$

⑧ $2\frac{3}{4} - 1\frac{2}{4}$

⑨ $4\frac{3}{8} - 4\frac{2}{8}$

⑩ $5\frac{3}{8} - 1\frac{6}{8}$

⑪ $4\frac{7}{15} - 2\frac{9}{15}$

⑫ $4\frac{1}{6} - 3\frac{2}{6}$

練習問題

① 次の計算をなさい。

① $\frac{1}{3} + \frac{1}{3}$

② $\frac{3}{6} + \frac{2}{6}$

③ $\frac{2}{10} + \frac{9}{10}$

④ $\frac{4}{8} + \frac{1}{8}$

⑤ $\frac{4}{12} + \frac{2}{12}$

⑥ $\frac{1}{5} + \frac{3}{5}$

⑦ $\frac{1}{4} + \frac{2}{4}$

⑧ $\frac{2}{9} + \frac{5}{9}$

⑨ $\frac{3}{7} + \frac{2}{7}$

⑩ $\frac{5}{9} + \frac{5}{9}$

⑪ $\frac{3}{4} + \frac{2}{4}$

⑫ $\frac{4}{8} + \frac{6}{8}$

⑬ $\frac{4}{5} + \frac{2}{5}$

⑭ $\frac{5}{7} + \frac{4}{7}$

⑮ $\frac{3}{9} + \frac{8}{9}$

② 次の計算をなさい。

① $\frac{2}{3} - \frac{1}{3}$

② $\frac{3}{6} - \frac{2}{6}$

③ $\frac{9}{10} - \frac{2}{10}$

④ $\frac{4}{8} - \frac{1}{8}$

⑤ $\frac{4}{12} - \frac{2}{12}$

⑥ $\frac{3}{5} - \frac{1}{5}$

⑦ $\frac{2}{4} - \frac{1}{4}$

⑧ $\frac{5}{9} - \frac{2}{9}$

⑨ $\frac{3}{7} - \frac{2}{7}$

⑩ $\frac{5}{9} - \frac{1}{9}$

⑪ $\frac{3}{4} - \frac{2}{4}$

⑫ $\frac{6}{8} - \frac{4}{8}$

⑬ $\frac{4}{5} - \frac{2}{5}$

⑭ $\frac{5}{7} - \frac{4}{7}$

⑮ $\frac{8}{9} - \frac{3}{9}$

3 次の計算をなさい。

① $2\frac{1}{4} + 2\frac{2}{4}$

② $1\frac{5}{12} + 2\frac{3}{12}$

③ $2\frac{1}{9} + 1\frac{7}{9}$

④ $1\frac{7}{8} + 2\frac{5}{8}$

⑤ $2\frac{4}{5} + 1\frac{3}{5}$

⑥ $3\frac{6}{10} + 1\frac{8}{10}$

⑦ $1\frac{7}{15} + 1\frac{9}{15}$

⑧ $3\frac{3}{4} + 1\frac{2}{4}$

⑨ $2\frac{6}{8} + 4\frac{7}{8}$

4 次の計算をなさい。

① $3\frac{4}{5} - 2\frac{2}{5}$

② $6\frac{4}{10} - 2\frac{3}{10}$

③ $2\frac{3}{9} - 1\frac{2}{9}$

④ $2\frac{5}{9} - 1\frac{7}{9}$

⑤ $2\frac{4}{7} - 1\frac{6}{7}$

⑥ $4\frac{1}{11} - 1\frac{6}{11}$

⑦ $5\frac{6}{12} - 1\frac{8}{12}$

⑧ $2\frac{1}{4} - 1\frac{2}{4}$

⑨ $7\frac{2}{8} - 4\frac{5}{8}$

立方体と直方体

例1 展開図

次の直方体の見取り図から展開図を書きなさい。

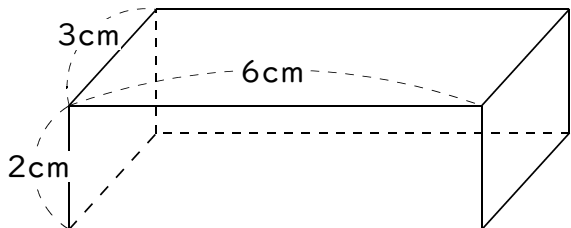

1目盛りは1cmです

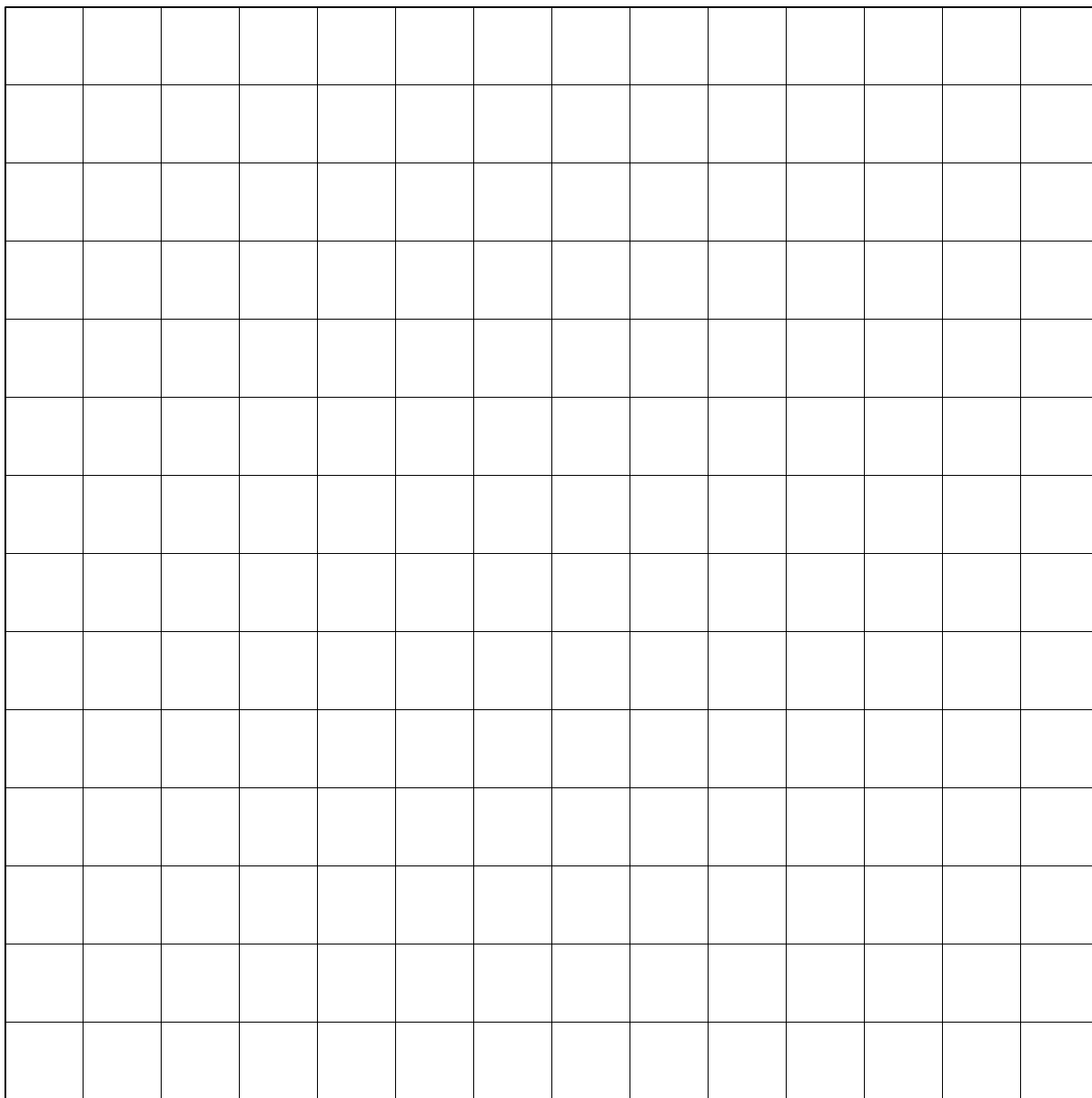

ポイント

◆ 立方体…正方形だけで囲まれた立体

◆ 直方体…長方形だけか長方形と正方形で囲まれた立体

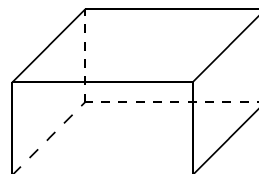
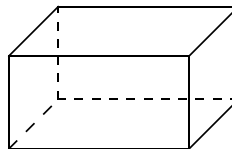
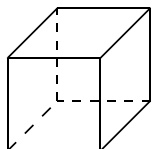

練習1 次の直方体・立方体の見取り図から展開図を書きなさい。

①

1目盛りを1cmとしなさい

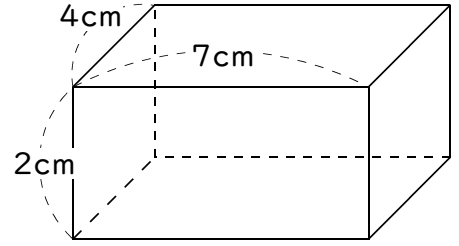
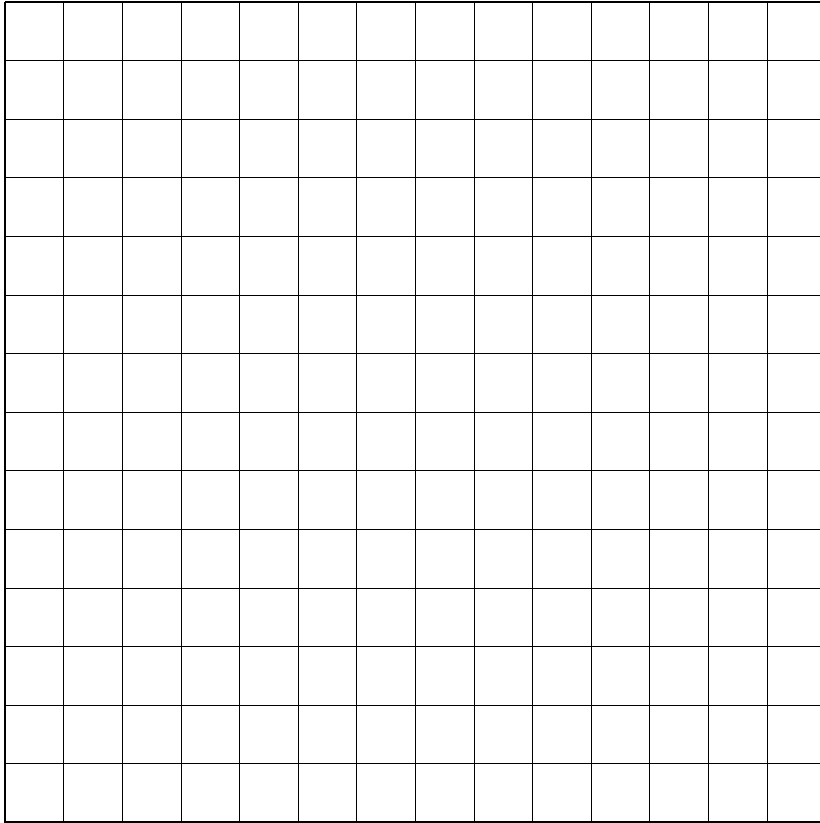

②

1目盛りを1cmとしなさい

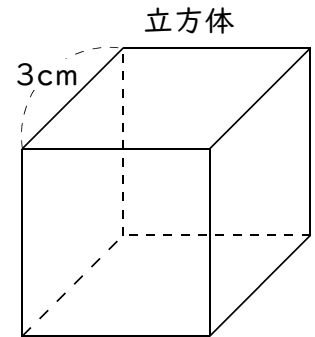
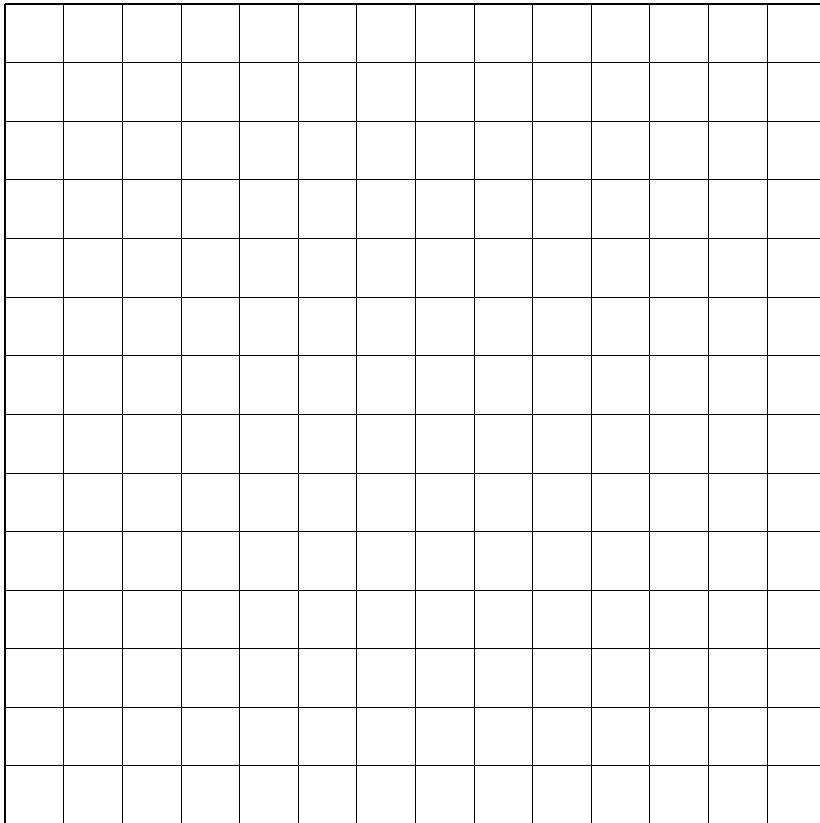

例2 辺と辺・辺と面・面と面の関係

次の問いに答えなさい。

① 右の立方体で太い辺とア、イ、ウの辺は です。

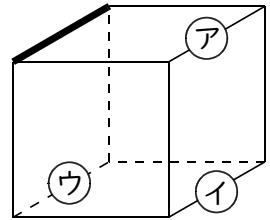

② 右の立方体で太い辺とア、イ、ウ、エの辺は です。

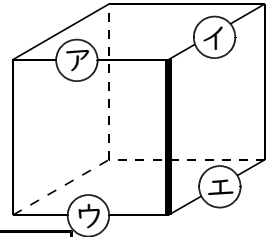

③ 右の立方体で色をつけた面とア、イ、ウ、エの辺は です。

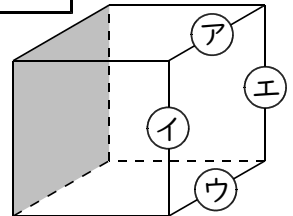

④ 右の立方体で色をつけた面とア、イ、ウ、エの辺は です。

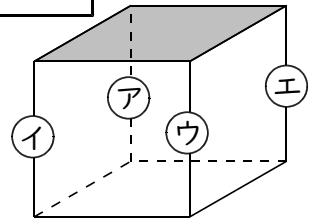

⑤ 右の立方体で色をつけた2つの面は です。

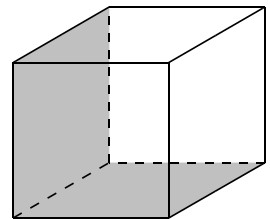

⑥ 右の立方体で色をつけた2つの面は です。

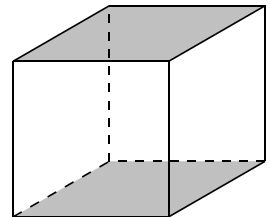

練習2-1 次の問いに答えなさい。

① 次の立方体で太い辺と平行な辺を太い線にしなさい。

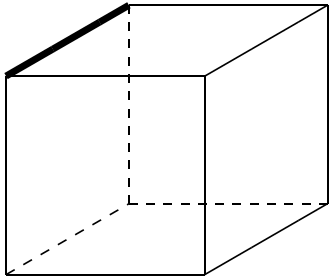

② 次の立方体で太い辺と垂直な辺を太い線にしなさい。

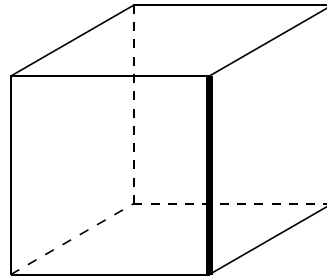

③ 次の立方体で太い辺と平行な面を太い線で囲みなさい。

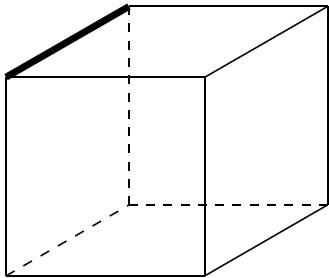

④ 次の立方体で太い辺と垂直な面を太い線で囲みなさい。

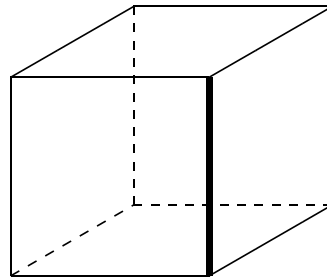

⑤ 次の立方体で色をつけた面と平行な辺を太い線にしなさい。

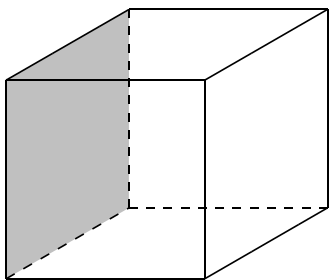

⑥ 次の立方体で色をつけた面と垂直な辺を太い線にしなさい。

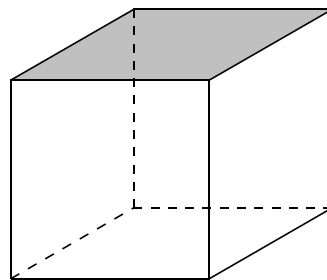

⑦ 次の立方体で色をつけた面と平行な面を太い線で囲みなさい。

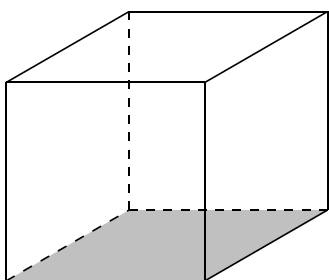

⑧ 次の立方体で色をつけた面と垂直な面はいくつありますか。

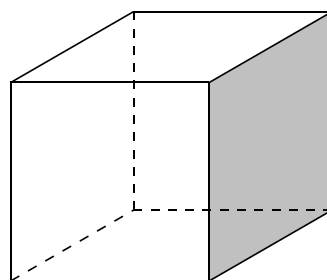

練習2-2 下の図はすべて右の図の立方体の展開図です。次の問いに答えなさい。

組み立てたとき(あ),(い)の面と平行になる面に(あ),(い)と書きなさい。
 組み立てたとき太い辺とかさなる辺を黒くぬって太い線にしなさい。

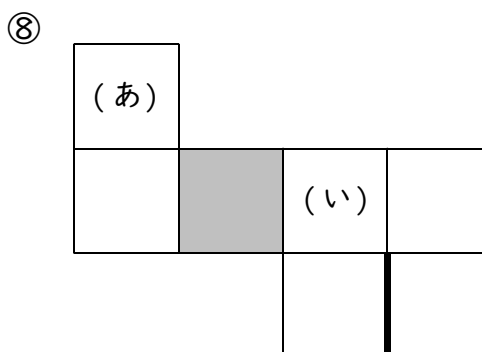
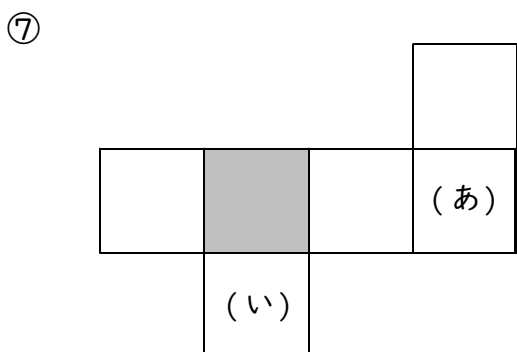
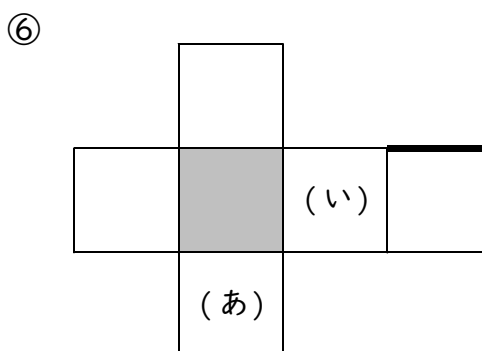
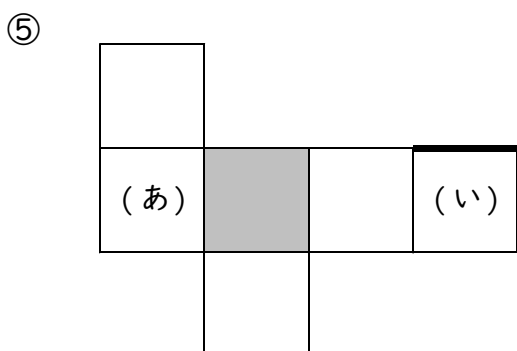
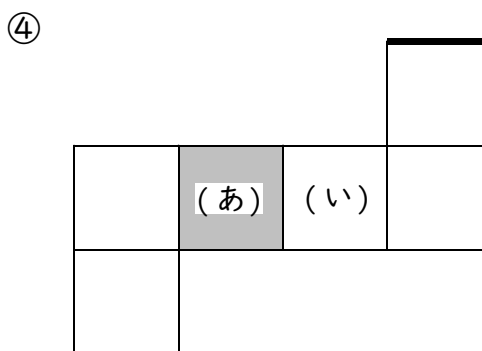
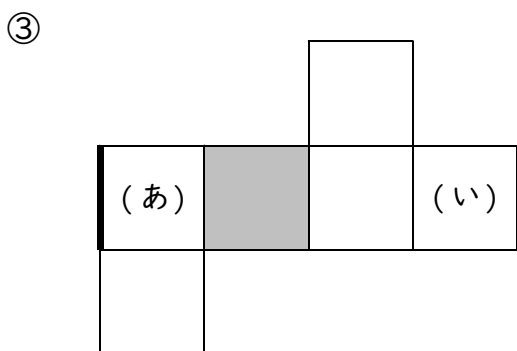
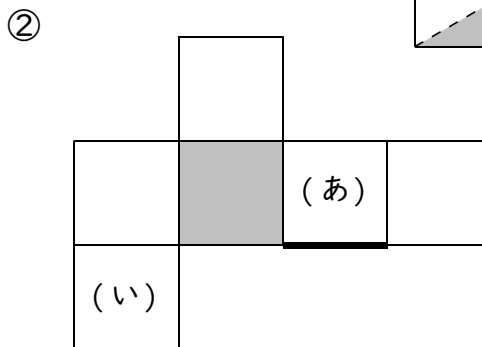
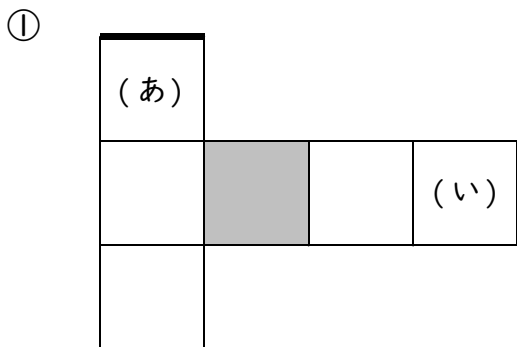
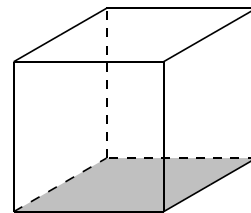

練習2-3 次の立方体の展開図に各頂点の記号を書きなさい。

①

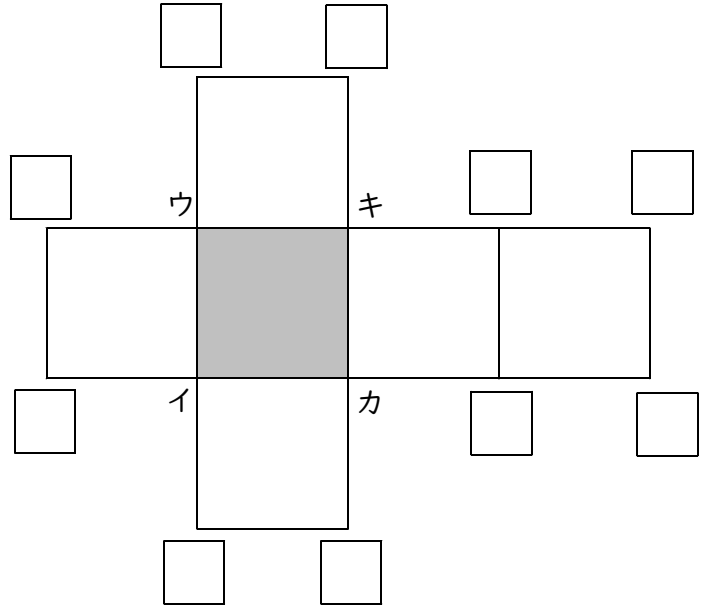
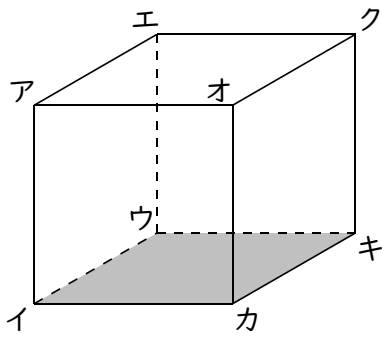

②

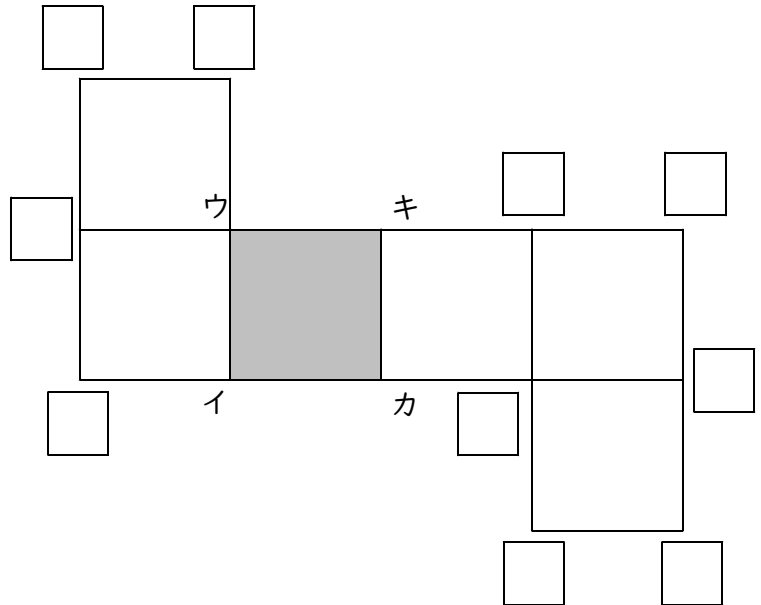
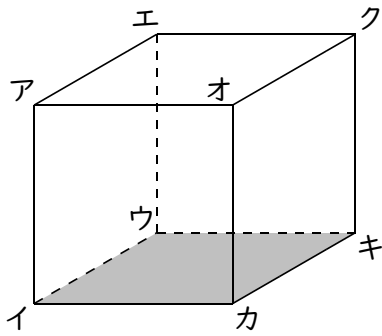

③

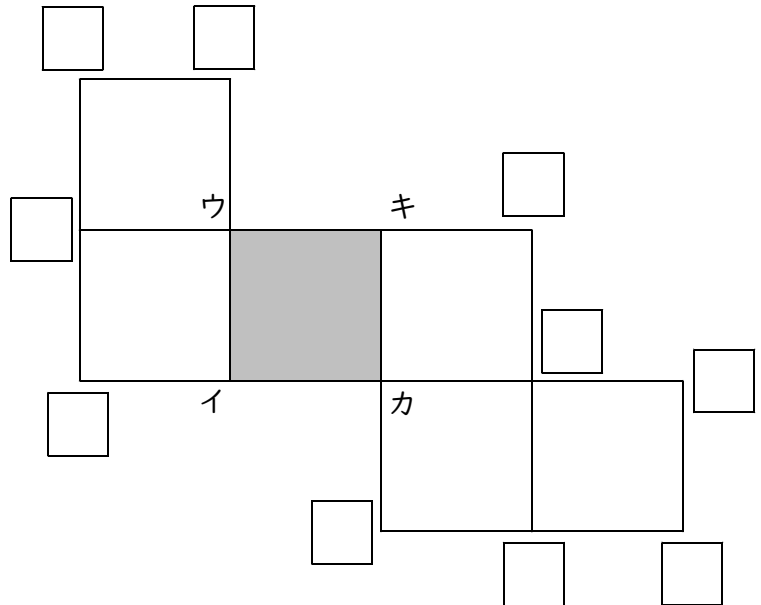
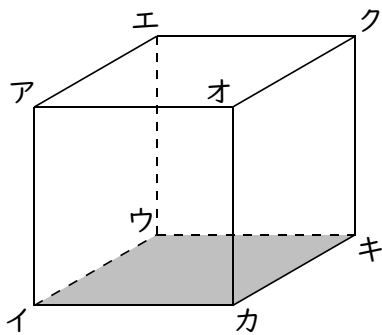

練習問題

① 次の直方体・立方体の見取り図から展開図を書きなさい。

①

1目盛りを1cmとしなさい

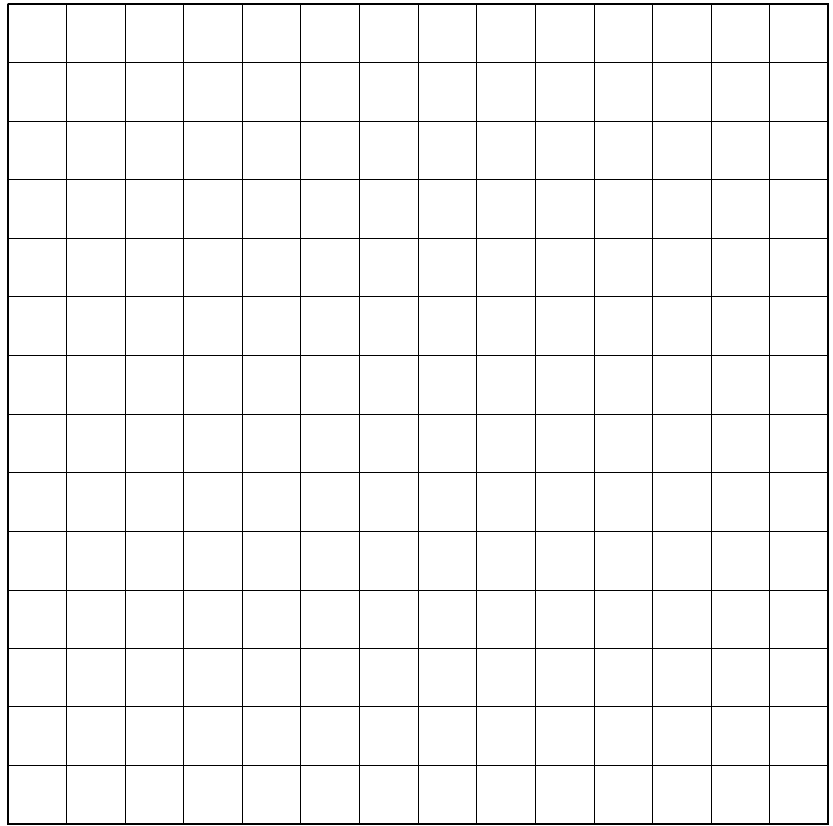
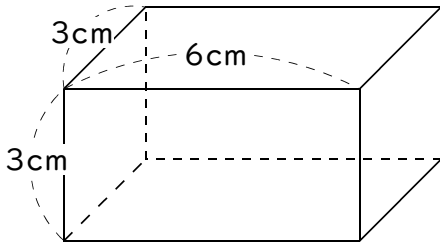

②

立方体

1目盛りを1cmとしなさい

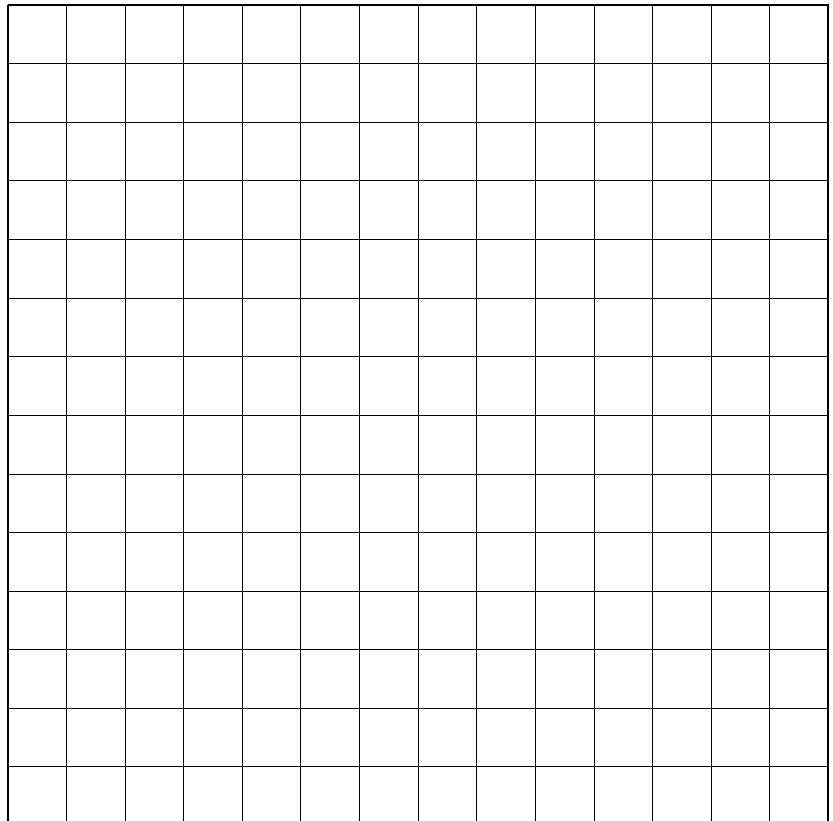
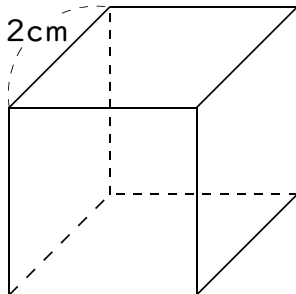

2 次の問いに答えなさい。

① 次の立方体で太い辺と平行な辺を太い線にしなさい。

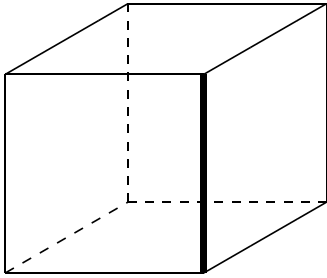

② 次の立方体で太い辺と垂直な辺を太い線にしなさい。

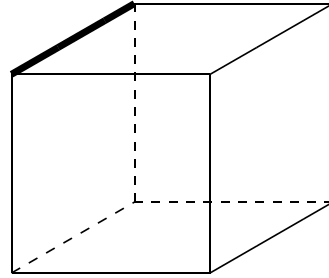

③ 次の立方体で太い辺と平行な面を太い線で囲みなさい。

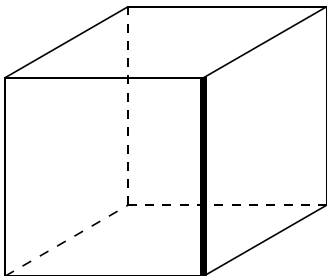

④ 次の立方体で太い辺と垂直な面を太い線で囲みなさい。

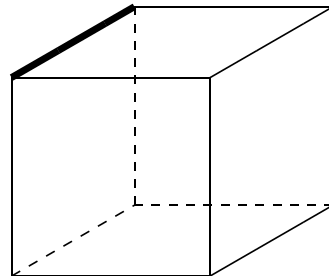

⑤ 次の立方体で色をつけた面と平行な辺を太い線にしなさい。

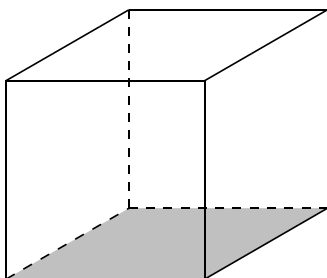

⑥ 次の立方体で色をつけた面と垂直な辺を太い線にしなさい。

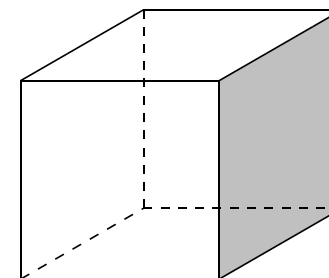

⑦ 次の立方体で色をつけた面と平行な面を太い線で囲みなさい。

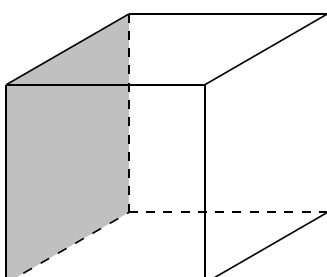

⑧ 次の立方体で色をつけた面と垂直な面はいくつありますか。

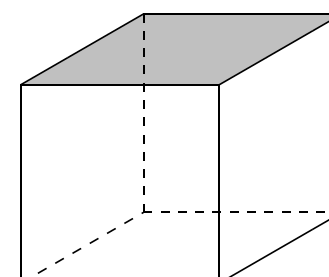

③ 下の図はすべて右の図の立方体の展開図です。次の問いに答えなさい。

組み立てたとき(あ),(い)の面と平行になる面に(あ),(い)と書きなさい。
 組み立てたとき太い辺とかさなる辺を黒くぬって太い線にしなさい。

